



# BORNES ET BLOCAGES DU PASSAGE

**NOUVEAU.** Borne « Plug & Play », Road Blocker M30 mobile (certification intégrale)

**HÖRMANN**



4



18



30



# Sommaire

4	<b>Les bonnes raisons de choisir Hörmann</b>
18	<b>Domaines d'application</b>
20	Bornes Security
24	Bornes Design Security
26	Bornes High Security
28	Blocages du passage et herses High Security
28	Blocages mobiles anti-véhicule High Security
30	<b>Exécutions, accessoires, technique</b>
32	Security Line
47	High Security Line
58	Équipements pour bornes
62	Blocages du passage et herses à pointes
66	Blocage mobile anti-véhicule OktaBlock
68	Blocage mobile du passage Road Blocker M30
70	Contrôle d'accès en ligne Hörmann Access Control (HAC)
71	Potelets
72	Accessoires

# Qualité de marque

L'entreprise familiale Hörmann offre toutes les menuiseries importantes pour la construction et la rénovation d'une seule source. Elles sont fabriquées dans des usines spécialisées suivant les procédés de fabrication à la pointe de la technologie. En outre, nos collaboratrices et collaborateurs travaillent énergiquement à la mise au point de nouveaux produits, à des améliorations de détails et développements constants. Il en résulte de nombreux brevets et avantages commerciaux décisifs.





**NOUS PENSONS ET AGISSONS DANS LE RESPECT DE L'ENVIRONNEMENT.**

En tant qu'entreprise familiale, nous sommes conscients de notre responsabilité envers les générations futures et nous proposons, sur simple demande, tous les produits pour la construction publique en option neutres en carbone. Avec l'achat de ces produits, les coûts de compensation des émissions restantes sont ainsi pris en charge, pour une contribution active à la protection de l'environnement. Dans le cadre de sa stratégie de durabilité, Hörmann poursuit l'objectif d'évitement et de réduction des émissions. Nous couvrons 100% de nos besoins énergétiques avec de l'électricité verte provenant d'énergies renouvelables, dans tous les sites de production européens. Par de nombreuses autres mesures, nous réduisons en outre notre consommation et économisons chaque année plus de 75 000 tonnes de CO<sub>2</sub>. Nous compensons les émissions restantes par la promotion de projets de protection de l'environnement certifiés en coopération avec ClimatePartner.



Vous trouverez de plus amples informations sur [www.hoermann.com/sustainability](http://www.hoermann.com/sustainability)



**Produit certifié  
par ClimatePartner**  
[climate-id.com/FYZNUF](http://climate-id.com/FYZNUF)



CO<sub>2</sub>  
mesurer  
réduire  
contribuer

# Planification durable et conseil professionnel

Les conseillers spécialisés et expérimentés de nos équipes commerciales vous accompagnent lors de la conception du projet, de la validation technique et jusqu'à la réception des travaux. Des documents de travail complets, notamment les données techniques, sont disponibles au format électronique sur le site [www.hoermann.com](http://www.hoermann.com)



**UN PARTENAIRE SOLIDE POUR LES SYSTÈMES DE CONTRÔLE D'ACCÈS.** Chez Hörmann, l'innovation est un aspect essentiel : notre bureau d'études hautement qualifié travaille sans cesse au développement et au perfectionnement des produits. Résultat : des produits élaborés de grande qualité, renommés dans le monde entier. Les principaux composants système sont entièrement développés et fabriqués par Hörmann. Cela permet de garantir une compatibilité élevée, une parfaite fonctionnalité et une sécurité optimale. Notre offre étendue en bornes pour divers domaines d'application, blocages du passage et herses mais également en concepts de commande complets fait de notre société un solide partenaire en matière de solutions de sécurité.



**PORTAIL DE PRODUITS POUR ARCHITECTES ET PLANIFICATEURS.** Un menu clairement structuré ainsi que la fonction de recherche vous garantissent un accès rapide aux descriptifs pour cahier des charges, caractéristiques techniques, certificats, schémas CAO et bien plus encore. En outre, les données BIM de nombreux produits peuvent être mises à disposition pour la modélisation des données du bâtiment, dans le but d'une planification, d'un concept, d'une construction et d'une gestion rentables de bâtiments. Des photos et représentations réalistes complètent les informations fournies pour de nombreux produits.



Nous sommes membres du  
groupement professionnel de  
produits de construction  
numériques de l'association  
allemande Bausysteme e.V.

PAGE DE TITRE. Bornes H automatiques Security  
Line avec motorisation hydraulique et bornes  
fixes Security Line

PAGE 2. Bornes automatiques High Security Line  
avec motorisation électromécanique

# Montage aisé et facilité d'entretien

Tous les composants fonctionnels de nos bornes sont faciles à monter et permettent une mise en service simple et rapide. En outre, la nouvelle génération de systèmes de contrôle d'accès peut également être intégrée aux concepts numériques de service et de télémaintenance. Cela se traduit par une réduction des coûts de maintenance et de service ainsi que par une exploitation rentable et durable des systèmes de contrôle d'accès Hörmann.





**Service après-vente**

**SERVICE RAPIDE.** Pour les systèmes de contrôle d'accès, nous recommandons un cycle de maintenance semestriel. Hörmann offre conseils, maintenance et réparation dans de nombreux pays. Grâce à notre vaste réseau, vous trouverez toujours un service après-vente proche de votre domicile et assurant une intervention aux jours ouvrés. Nos clients peuvent compter sur nous.



**Disponibilité des pièces jusqu'à 10 ans**

**PIÈCES DÉTACHÉES HÖRMANN.** Bien entendu, tous les composants Hörmann sont disponibles jusqu'à 10 ans après l'achat.



Règl. EPDITALY0412 Valid. 25/05/2028  
www.epditaly.it

**MONTAGE FLEXIBLE ET RESPECTUEUX DE L'ENVIRONNEMENT.** Pour les bornes à motorisation hydraulique intégrée, l'unité de commande de la borne abrite tous les composants. Le système hydraulique intégré ne requiert qu'une faible quantité d'huile, réduisant ainsi considérablement l'impact environnemental. Nous utilisons de série de l'huile biodégradable pour écarter tout risque pour l'environnement. Les bornes Security et High Security avec motorisation électromécanique intégrée sont particulièrement respectueuses de l'environnement et sans entretien. Comme elles ne nécessitent pas d'huile hydraulique, elles répondent aussi aux strictes exigences de la protection de l'environnement. Une déclaration environnementale de produits (EPD) a été établie pour les bornes automatiques M50, qui décrit les caractéristiques environnementales sous forme de données objectives sur l'ensemble du cycle de vie de la borne.

**Autre avantage commun aux deux versions :**

La commande peut être installée jusqu'à 80 mètres de la borne hydraulique ou 50 mètres de la borne électromécanique par le biais d'un câble de commande ou d'une alimentation électrique.

# Une technique fiable et un design attrayant

La large gamme de bornes comprend des exécutions automatiques, semi-automatiques, amovibles et fixes (voir p. 21 et 22) permettant la sécurisation et la régulation du trafic dans les centres ville, sur les places publiques et sur les sites d'entreprises. Ces conceptions élaborées allient un style élégant à une technique fiable.





Borne automatique  
A 220-600 H



Borne semi-automatique  
S 220-600 G



Borne fixe  
F 220-600 CF



### Unité visuelle

**DES BORNES ASSORTIES ENTRE ELLES.** Pour une combinaison individuelle de bornes Security et High Security Line, les cylindres de toutes les bornes sont identiques dans les différents systèmes. En outre, des bornes fixes, semi-automatiques et automatiques se combinent parfaitement entre elles grâce à la plaque de sol assortie. L'image globale dégage une parfaite harmonie.

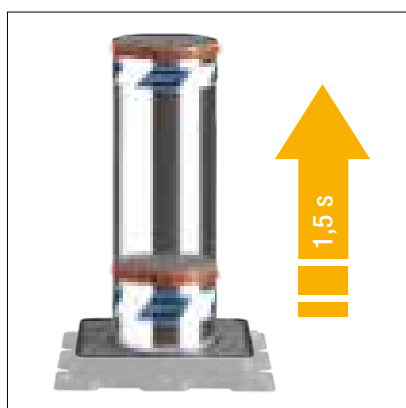

**SÉCURITÉ RAPIDE EN CAS D'URGENCE.** Un accès dégagé ne doit comporter aucun risque pour la sécurité. La fonction de secours EFO (Emergency Fast Operation) permet de relever les bornes abaissées, les blocages du passage et les herse très rapidement, en seulement 1,5 seconde environ. Dans les endroits où la fonction de secours EFO doit être intégrée par l'utilisateur dans un concept de sécurité, par exemple dans les établissements de haute sécurité tels que les prisons ou les installations militaires, nos bornes High Security répondent à ces exigences. Elles offrent une sécurité immédiate dans des situations d'urgence.

À GAUCHE. Bornes hydrauliques Security Line avec cadre pour pavés

# Concepts de commandes personnalisées

Une commande personnalisable peut piloter des systèmes de commande complets sur plusieurs bornes. Des asservissements entre les bornes peuvent être configurés.





**MONTAGE ET MAINTENANCE AISÉS.** La commande se connecte aisément par le biais de bornes de raccordement rapide. Elles simplifient le montage et la maintenance ultérieure. En outre, une extension de la commande est possible avec des éléments de commande (clavier à code, par exemple) et/ou d'autres unités de connexion notamment pour des boucles d'induction.



**SÉCURITÉ MAXIMALE GRÂCE À BISECUR.** Les systèmes de contrôle d'accès peuvent être facilement pilotés par système radio BiSecur. Le procédé de cryptage extrêmement sécurisé développé par Hörmann empêche efficacement toute copie de votre signal radio par des tiers.

**HÖRMANN ACCESS CONTROL (HAC).** Le système de gestion en ligne Hörmann Access Control (HAC) développé en interne permet de commander et de gérer à distance, de manière confortable et sûre, des bornes destinées à réguler les entrées et les sorties. Cette solution flexible permet une autorisation d'accès individualisée et l'attribution de 2 000 supports d'identification au maximum.

→ Vous trouverez plus d'informations à partir de la page 70.

# La plus haute sécurité et un fonctionnement optimal

Le niveau de sécurité d'une borne se mesure à l'appui des différentes énergies de choc. L'énergie générée par la collision d'un véhicule dépend de son type, de son poids et de sa vitesse. L'énergie de choc est déterminante en ce qui concerne les dommages et la fonctionnalité des bornes.





Des tests de collision réels avec des sollicitations élevées créent des conditions optimales en vue des contrôles officiels réalisés dans les organismes de contrôle officiels afin de délivrer l'homologation administrative. Lors de ce test, par exemple, un camion de 7,5 tonnes (télécommandé) est lancé à une vitesse de 80 km/h contre un blocage du passage. Les diverses certifications américaines et européennes bénéficient d'un niveau identique de reconnaissance internationale si elles répondent aux mêmes exigences.



**Certification DOS SD-SDT – 02.01**  
Réalisation au Texas Transportation Institute  
The Texas A&M University System,  
Texas, États-Unis

**Test de collision – Évaluation K12**  
Poids du véhicule : 6,8 t  
Vitesse : 80 km/h  
Énergie de choc : 1 679 012 joules (J)

**Test de collision – Évaluation K4**  
Poids du véhicule : 6,8 t  
Vitesse : 50 km/h  
Énergie de choc : 655 864 joules (J)



**Certification PAS 68:2013**  
Réalisation à Aisico srl  
Crash Test Center, Pereto (Aq) – Italie

**Test de collision – Évaluation PAS68:2013**  
Poids du véhicule : 7,5 t  
Vitesse : 80 km/h  
Énergie de choc : 1 851 852 joules (J)

**Test de collision – Évaluation PAS68:2013**  
Poids du véhicule : 7,5 t  
Vitesse : 50 km/h  
Énergie de choc : 723 380 joules (J)



**Certification ASTM F2656-07**  
Réalisation à Karco Engineering, LLC.  
Automotive Research Center, Adelanto CA, États-Unis

**Test de collision – Évaluation M50**  
Poids du véhicule : 6,8 t  
Vitesse : 80 km/h  
Énergie de choc : 1 679 012 joules (J)

**Test de collision – Évaluation M30**  
Poids du véhicule : 6,8 t  
Vitesse : 50 km/h  
Énergie de choc : 655 864 joules (J)



**Certification IWA 14-1:2013**  
Réalisation à Aisico srl  
Crash Test Center, Pereto (Aq) – Italie

**Test de collision – Évaluation IWA14-1:2013**  
Poids du véhicule : 7,2 t  
Vitesse : 80 km/h  
Énergie de choc : 1 777 778 joules (J)

**Test de collision – Évaluation IWA14-1:2013**  
Poids du véhicule : 7,2 t  
Vitesse : 50 km/h  
Énergie de choc : 694 444 joules (J)



**Certification DIN SPEC 91414-1:2021**  
Réalisation à CTS GmbH  
crashtest-service.com, Münster, Allemagne

**Test de collision – Évaluation IWA14-1:2013**  
Poids du véhicule : 7,4 t  
Vitesse : 50 km/h  
Énergie de choc : 723 000 joules (J)



**Certification ISO 22343-1:2023**  
Réalisation à CTS GmbH  
crashtest-service.com, Münster, Allemagne

**Crash Test – Rating ISO 22343-1:2023**  
Poids du véhicule : 7,2 t  
Vitesse : 48 km/h  
Énergie de choc : 689 000 joules (J)

**Contrôle du déplacement**  
**Contrôle de la manipulation**

Procédure d'inspection américaine antérieure	Procédure d'inspection américaine actuelle	Procédure d'inspection actuelle de Grande-Bretagne	Procédure d'inspection internationale antérieure	Procédure d'inspection internationale actuelle <sup>1</sup>
K4	M30	PAS68	IWA 14-1	ISO 22343-1
K12	M50	PAS68	IWA 14-1	ISO 22343-1

**Comparaison des certificats internationaux, des États-Unis et de Grande-Bretagne**

<sup>1</sup>La norme ISO remplace la norme IWA. Tous les futurs tests de collision seront réalisés selon la norme ISO.

# Contrôles de qualité et de sécurité

Les nouvelles gammes Security Line et High Security Line sont testées en interne et en externe pour leur résistance à l'impact de différentes charges et à leur résistance à diverses conditions météorologiques et thermiques.



**TEST CLIMATIQUE.** Des tests climatiques spécifiques dans diverses conditions météorologiques nous permettent de vérifier le fonctionnement des bornes. Dans des chambres climatisées, des températures (de -40 °C à +70 °C), des conditions météorologiques et des humidités de l'air sont simulées. Ces tests appliquant de fortes sollicitations garantissent un fonctionnement fiable et une longue durée de vie de nos systèmes de contrôle d'accès.

### TEST DE RÉSISTANCE AU CHOC PENDULAIRE.

La résistance des bornes Security Line au choc sans destruction des bornes est testée spécifiquement dans le test de résistance au choc pendulaire. Une bille d'acier sur un pendule simule des charges générées lors de chocs à diverses vitesses et avec différents types de véhicules. La hauteur de choc est également testée séparément. Nous pouvons ainsi garantir le degré de sécurité élevé de nos bornes et continuer de les améliorer.

**Exclusivité Hörmann**

Énergie de choc sans destruction pour borne Security Line 275 contrôlée par TÜV Rheinland

### SÉCURITÉ DE FONCTIONNEMENT TOTALE.

Le fonctionnement de tous les systèmes de contrôle d'accès est intégralement testé avant livraison. Tous les réglages mécaniques et hydrauliques précis ainsi que les réglages électriques et de commande de chaque composant système sont contrôlés. Sur les dispositifs intégrant plusieurs composants, la compatibilité de toutes les interfaces et fonctions est assurée. Ce procédé permet de garantir un montage très rapide et un fonctionnement sécurisé du système de contrôle d'accès.

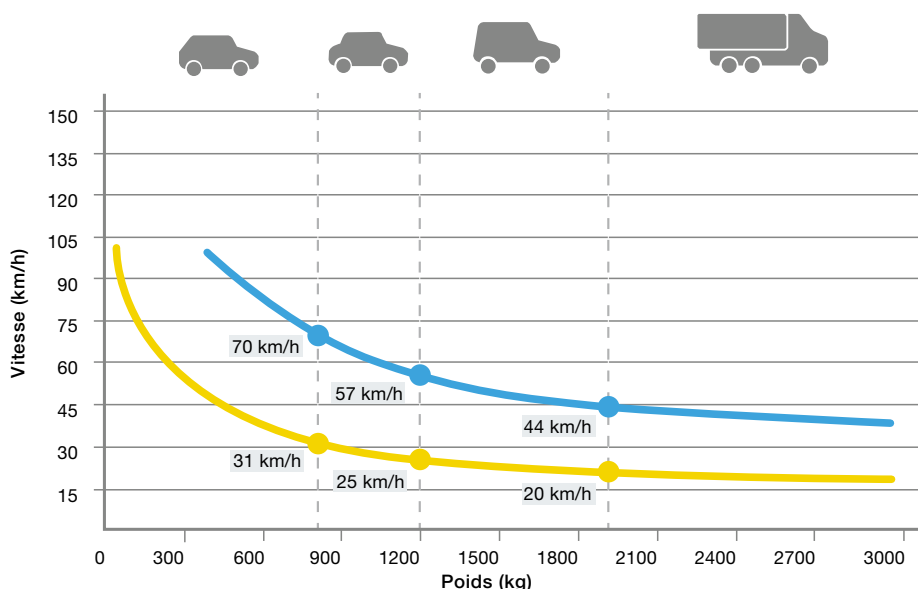

Le diagramme ci-dessous présente le rapport vitesse / poids du véhicule et l'énergie de choc générée.

#### Énergie de choc avec destruction

Le passage du véhicule est empêché, mais le choc endommage irrémédiablement la mécanique et la construction de la borne. La borne doit être remplacée.

#### Énergie de choc sans destruction

Le passage du véhicule est évité et la fonction ainsi que la sécurité de la borne sont toujours garanties.

#### Types de véhicules

- Petits véhicules jusqu'à 800 kg de poids total
- Voitures jusqu'à 1 200 kg
- Fourgonnettes jusqu'à 1 900 kg
- Camions de plus de 1 900 kg

#### Énergie de choc avec destruction<sup>1</sup>

■ 150 000 joules (J)

#### Énergie de choc sans destruction<sup>1</sup>

■ 40 000 joules (J)

<sup>1</sup>Exemple de la borne F 220-600 / 800 CF





# Domaines d'application

- 20 Bornes Security
- 24 Bornes Design Security
- 26 Bornes High Security
- 28 Blocages du passage et hermes  
High Security
- 28 Blocages mobiles anti-véhicule  
High Security

# Bornes automatiques

Il existe deux modèles de bornes automatiques : le modèle à motorisation électromécanique intégrée pour des fréquences d'utilisation moyennes et la variante à motorisation hydraulique intégrée pour des fréquences d'utilisation élevées. La borne automatique RI-H au cylindre renforcé offre une protection particulièrement élevée.

- Vous trouverez plus d'informations sur les bornes automatiques Security Line à partir de la page 34.
- Vous trouverez plus d'informations sur les possibilités d'équipement des bornes à partir de la page 58.

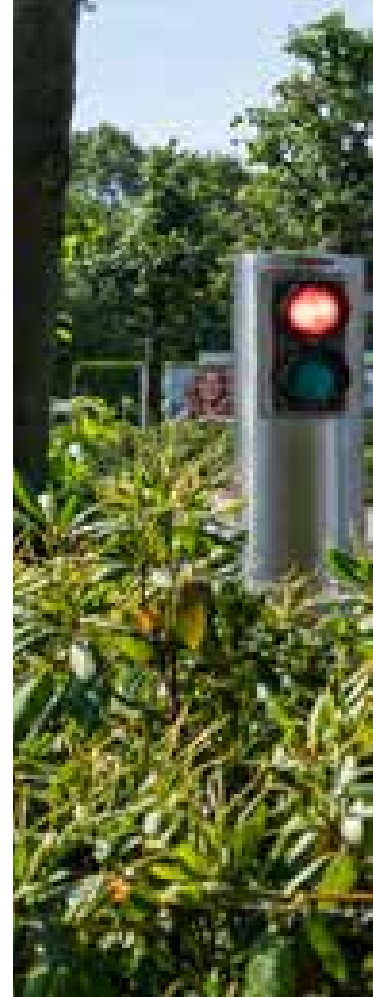



EN HAUT. Bornes automatiques avec motorisation hydraulique

À GAUCHE. Bornes automatiques « Plug & Play » prêtes au montage avec motorisation électromécanique

## Bornes automatiques « Plug & Play »

La borne automatique électromécanique A 114-600 / 800 E, prête au montage, est particulièrement rapide et facile à monter en 1 heure environ et est idéale pour des applications dans des constructions résidentielles privées. En outre, la borne « Plug & Play » peut parfaitement être combinée avec les bornes Design fixes. Elle est également particulièrement respectueuse de l'environnement grâce à sa faible consommation électrique. La borne A 114-600 / 800 E dispose d'un récepteur radio BiSecur intégré et peut en option être commandée à distance et gérée avec l'appli BiSecur ou le Cloud Unit Hörmann de manière sûre et pratique.

- Vous trouverez plus d'informations sur les bornes « Plug & Play » automatiques à la page 32.
- Vous trouverez plus d'informations sur BiSecur à la page 72.
- Vous trouverez plus d'informations sur Cloud Unit à la page 73.

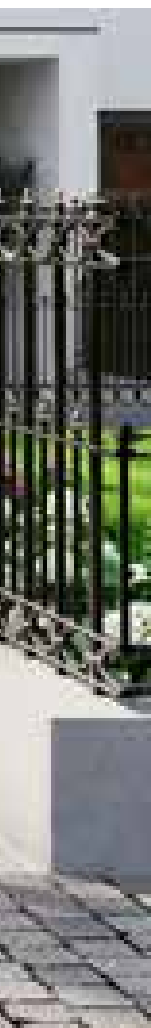



EN HAUT. Bornes automatique et fixes avec plaque de sol

EN BAS À DROITE. Borne fixe avec habillage pierre

## Bornes avec habillage pierre

Nous offrons des options de conception uniques grâce à des bornes fixes et automatiques d'un diamètre de 275 mm disponibles dans de nombreuses sortes de pierres et couleurs, ainsi que des caches de cylindre personnalisés.

- Vous trouverez plus d'informations sur les bornes fixes Security Line à partir de la page 42.
- Vous trouverez plus d'informations sur les possibilités d'équipement des bornes à partir de la page 58.

## Bornes fixes

Les bornes fixes à plaque de sol sont assorties aux bornes automatiques et semi-automatiques. En cas de dommages, les cylindres sont démontables. Comme modèle d'entrée de gamme, les bornes fixes à ancrage au sol offrent un bon rapport qualité-prix. Pour un degré de protection élevé, les bornes fixes RI-FF à fixation au sol et cylindre renforcés sont recommandées.



# Bornes semi-automatiques

Les bornes semi-automatiques avec vérins à gaz intégrés sont appropriées pour de faibles fréquences d'utilisation. L'installation ne requiert aucun raccordement secteur.

# Bornes amovibles

En cas de rares fréquences d'utilisation (environ deux cycles par jour), les bornes amovibles sans outil sont recommandées.

# Bornes Design

Les nouvelles bornes Design constituent un moyen simple, élégant et économique de séparer les trottoirs, les zones piétonnes ou les places publiques du reste de la circulation routière. Elles sont généralement disposées en rangées afin d'empêcher, par exemple, que des voitures puissent stationner ou circuler. Les piétons et les cyclistes ont toutefois la possibilité de circuler sans difficulté.

→ Vous trouverez plus d'informations sur les bornes semi-automatiques et amovibles Security Line à partir de la page 39.

→ Vous trouverez plus d'informations sur les bornes Design à partir de la page 45.





EN HAUT. Borne amovible avec couvercle fermé

EN BAS À GAUCHE. Borne semi-automatique avec cadre pour pavés

EN BAS À DROITE. Bornes design LH avec attache vélo

# Bornes High Security

Pour une sécurisation fiable des zones sensibles, les bornes High Security Line sont parfaites. Elles sont disponibles en versions automatiques, semi-automatiques, amovibles et fixes, certifiées après passage des tests internationaux de collision et conformes aux exigences de sécurité correspondantes.

→ Vous trouverez plus d'informations sur les conditions des tests de collision à la page 15.



EN HAUT À DROITE. Bornes électromécaniques High Security en acier

EN BAS À GAUCHE. Bornes électromécaniques High Security en acier





## Bornes électromécaniques à haute sécurité

Les bornes High Security avec motorisation électromécanique sans brosse sont la solution idéale pour résister aux conditions climatiques extrêmes, car elles n'ont pas besoin d'huile hydraulique. Elles sont très faciles à entretenir et nécessitent peu de maintenance. Avec la fonction démarrage et arrêt progressifs, les cylindres se déplacent tout en douceur.

→ Vous trouverez plus d'informations sur les bornes High Security à partir de la page 47.



EN HAUT À GAUCHE. Herse M



EN HAUT À DROITE. Blocage du passage Road Blocker 1000 avec motorisation hydraulique

EN BAS À GAUCHE. Blocage mobile anti-véhicule OktaBlock

EN BAS À DROITE. Blocage mobile du passage Road Blocker M30

## Blocages du passage

Pour une meilleure sécurité des entrées et sorties jusqu'à six mètres de largeur, il est recommandé d'utiliser des blocages du passage. Ceux-ci sont disponibles dans les variantes Road Blocker 500 avec une hauteur de blocage de 500 mm et Road Blocker 1000 avec une hauteur de 1 000 mm. Les Road Blocker 500 SF et 1000 SF peuvent être installés facilement et rapidement sur un revêtement de sol adapté, car aucun travail de terrassement n'est nécessaire.

## Herses

Les herses permettent de contrôler le passage dans un sens et empêchent simultanément un passage dans le sens opposé. Alors que la variante Tyre Killer M peut toujours être franchie dans un sens, la variante Tyre Killer H s'abaisse lorsqu'un véhicule doit passer.

→ Vous trouverez plus d'informations sur le blocage du passage et les herses à partir de la page 62.



# Blocages anti-véhicule mobiles



**HIGH  
SECURITY**

Le système OktaBlock Hörmann sécurise les accès automobiles et piétons à des événements en plein air comme les fêtes municipales ou les marchés de Noël et bloque efficacement les véhicules bédriers. Son design est discret et n'est donc pas intimidant.

Le Road Blocker M30 mobile vient compléter à la perfection l'OktaBlock de Hörmann pour sécuriser les passages. Alors que l'OktaBlock sécurise de grands espaces extérieurs de manière rapide et économique, le Road Blocker M30 mobile est utilisé aux points de passage des véhicules.

Grâce à nos deux blocages mobiles anti-véhicule, les événements sont sécurisés de manière flexible dans le temps nécessaire, sans contrainte d'espace et pour un coût raisonnable.

- Vous trouverez plus d'informations sur OktaBlock à partir de la page 66.
- Vous trouverez plus d'informations sur les Road Blocker M30 mobiles à partir de la page 68.







# Exécutions Accessoires Technique

- 32 Bornes « Plug & Play » | Security Line
- 34 Bornes automatiques | Security Line
- 39 Bornes semi-automatiques | Security Line
- 40 Bornes amovibles | Security Line
- 42 Bornes fixes | Security Line
- 45 Bornes Design | Security Line
- 47 Bornes automatiques | High Security Line
- 49 Bornes semi-automatiques |  
High Security Line
- 50 Bornes amovibles | High Security Line
- 51 Bornes fixes | High Security Line
- 53 Bornes fixes avec fixation plate au sol |  
High Security Line
- 58 Équipements pour bornes
- 62 Blocages du passage | High Security Line
- 64 Herses | High Security Line
- 65 Équipements pour blocages du passage  
et herses
- 66 Blocage mobile anti-véhicule OktaBlock
- 68 Blocage mobile du passage  
Road Blocker M30
- 70 Hörmann Access Control (HAC)
- 71 Potelets
- 72 Accessoires

# Bornes automatiques « Plug & Play »

À motorisation électromécanique intégrée



- Pour des fréquences d'utilisation moyennes (environ 100 cycles par jour)
- Modèle d'entrée de gamme à très bon rapport qualité/prix
- Borne en acier inoxydable brossé V2A (AISI 304) à caisson de fondation et motorisation électromécanique intégrés
- Respect d'exigences strictes en matière de protection de l'environnement grâce à un fonctionnement sans huile hydraulique
- Écologique grâce à la faible consommation d'électricité
- Frais de maintenance minimales
- Installation simple et rapide (< 1 seconde/unité)
- Combinaison optimale avec les bornes Design fixes
- Récepteur radio BiSecur intégré de série pour une commande sûre et pratique de 2 bornes maximum
- Commande par l'appli BlueSecur, Cloud Unit possible en option
- Distance entre borne et unité de commande jusqu'à 30 m



	A 114-600 E	A 114-800 E
Diamètre (mm)	114	114
Hauteur (mm)	600	800

## Données techniques

Vitesse levage (cm/s)	8	8
Vitesse abaissement (cm/s)	11	11
Classe de charge selon EN 124	D400 (40 tonnes)	D400 (40 tonnes)
Abaissement manuel en cas de panne de courant	●	●
Motorisation électromécanique intégrée	●	●
Alimentation de secours	○	○
Cycles (environ par jour)	100	100
Total des cycles (longévité maximum)	200000	200000
Plage de températures	De -20 °C à +60 °C <sup>1</sup>	De -20 °C à +60 °C <sup>1</sup>

● = Équipement standard ○ = Équipement en option

<sup>1</sup> Pour des températures inférieures à 0 °C, nous recommandons un chauffage en option

Possibilités d'équipement : télécommande, éclairage LED, élément de chauffage, accès à distance CloudUnit W5-B. Vous trouverez plus d'informations à ce sujet à partir de la page 58.

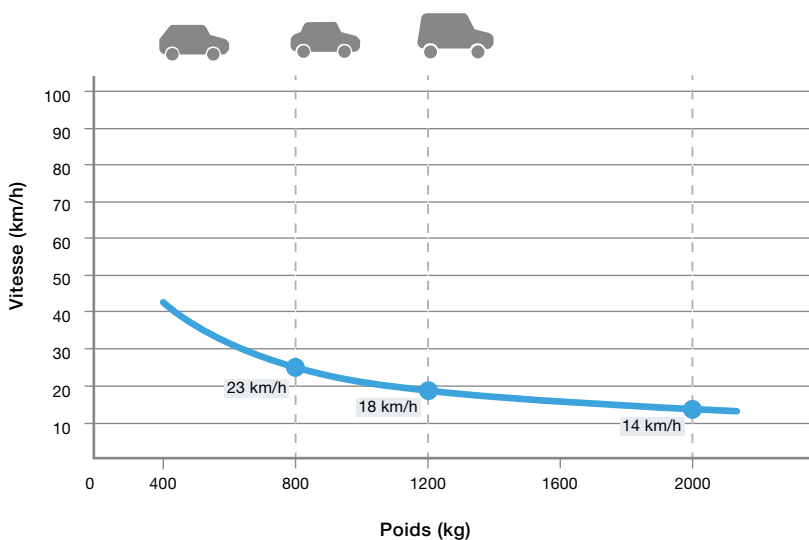

## Équipements en option

### Éclairage LED <sup>1</sup>

- Meilleure visibilité de nuit

### Élément de chauffage <sup>3</sup>

- Fonctionnement fiable dans des régions avec risque de neige et de verglas

### Nombreuses possibilités de commande <sup>4</sup>

- Émetteur BiSecur et autres éléments de commande BiSecur
- Commande à distance par l'appli BlueSecur (Bluetooth)
- Commande à distance par le Cloud Unit Hörmann

### Logo personnalisé sur le couvercle du cylindre <sup>2</sup>

- Logo individuel possible
- Efficacité publicitaire améliorée

### Alimentation de secours <sup>3</sup>

- Alimentation en cas de pannes de courant



1



2

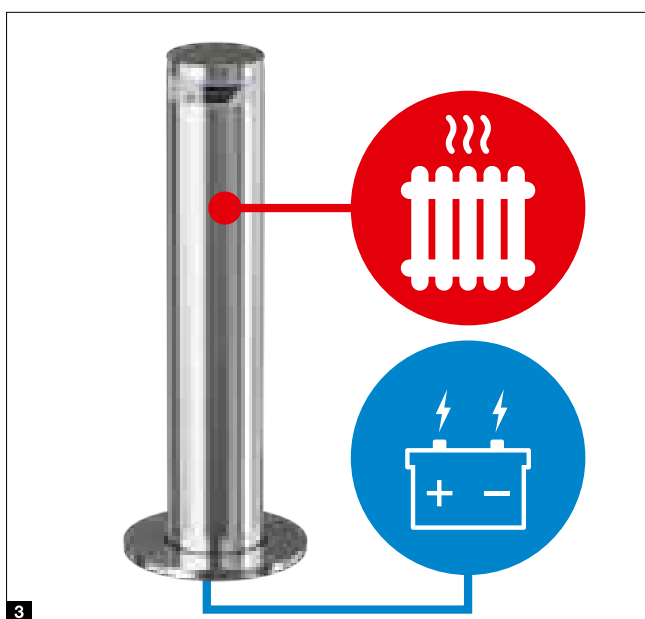

3



4

# Bornes automatiques E

## À motorisation électromécanique intégrée



- Pour des fréquences d'utilisation moyennes (environ 100 cycles par jour – A-127) ou élevées (environ 1 000 cycles par jour – A-220 / A-275)
- A-127 : modèle d'entrée de gamme à très bon rapport qualité/prix
- Unité de commande pour la commande simultanée jusqu'à 3 bornes (A-127) et/ou 3, 6 et 9 bornes (A-220 / A-275)
- Respect d'exigences strictes en matière de protection de l'environnement grâce à un fonctionnement sans huile hydraulique
- Remplacement simple sans travaux de la borne hydraulique de 220 ou 275 mm de diamètre grâce au caisson de fondation déjà réalisé
- Distance entre borne et unité de commande jusqu'à 30 m



	A 127-600 E	A 127-800 E
Diamètre (mm)	127	127
Hauteur (mm)	600	800
<b>Données techniques</b>		
Vitesse levage (cm/s)	9,5	11
Vitesse abaissement (cm/s)	12	14
Classe de charge selon EN 124	D400 (40 tonnes)	D400 (40 tonnes)
Abaissement automatique en cas de panne de courant (sur batterie)	●	●
Automatisme d'arrêt (désactivable)	●	●
Motorisation électromécanique intégrée	●	●
Cycles (environ par jour)	100	100
Total des cycles (longévité maximum)	200000	200000
Énergie de choc avec destruction (J)	150000	150000
Énergie de choc sans destruction (J)	20000	20000
Plage de températures	De -40 °C à +70 °C <sup>1</sup>	De -40 °C à +70 °C <sup>1</sup>

● = Équipement standard ○ = Équipement en option – = Non disponible  
<sup>1</sup> Pour des températures inférieures à 0 °C, nous recommandons un chauffage en option

Vous trouverez plus d'informations sur les possibilités d'équipement à partir de la page 58.

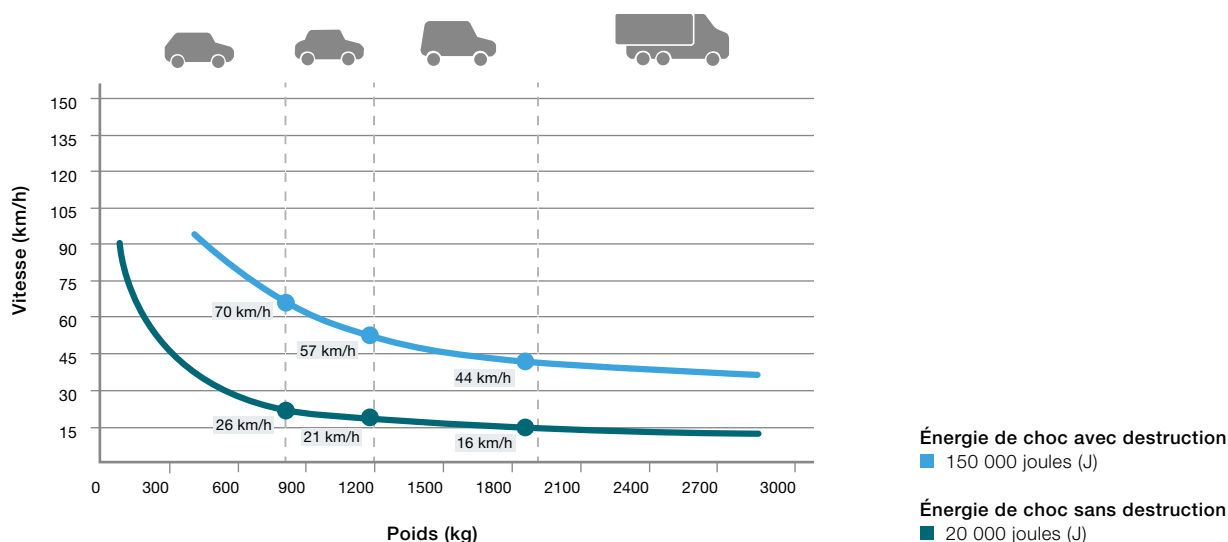



	A 220-600 E	A 220-800 E	A 275-600 E	A 275-800 E
Diamètre (mm)	220	220	275	275
Hauteur (mm)	600	800	600	800
<b>Données techniques</b>				
Vitesse levage (cm/s)	9,5	11	9,5	11
Vitesse abaissement (cm/s)	12	14	12	14
Classe de charge selon EN 124	D400 (40 tonnes)	D400 (40 tonnes)	D400 (40 tonnes)	D400 (40 tonnes)
Abaissement automatique en cas de panne de courant (sur batterie)	●	●	●	●
Automatisme d'arrêt (désactivable)	●	●	●	●
Motorisation électromécanique intégrée	●	●	●	●
Cycles (environ par jour)	1000	1000	1000	1000
Total des cycles (longévité maximum)	1500000	1500000	1500000	1500000
Énergie de choc avec destruction (J)	150000	150000	150000	150000
Énergie de choc sans destruction (J)	20000	20000	20000	20000
Plage de températures	De -40 °C à +70 °C <sup>1</sup>	De -40 °C à +70 °C <sup>1</sup>	De -40 °C à +70 °C <sup>1</sup>	De -40 °C à +70 °C <sup>1</sup>

● = Équipement standard ○ = Équipement en option – = Non disponible  
<sup>1</sup> Pour des températures inférieures à 0 °C, nous recommandons un chauffage en option

Vous trouverez plus d'informations sur les possibilités d'équipement à partir de la page 58.

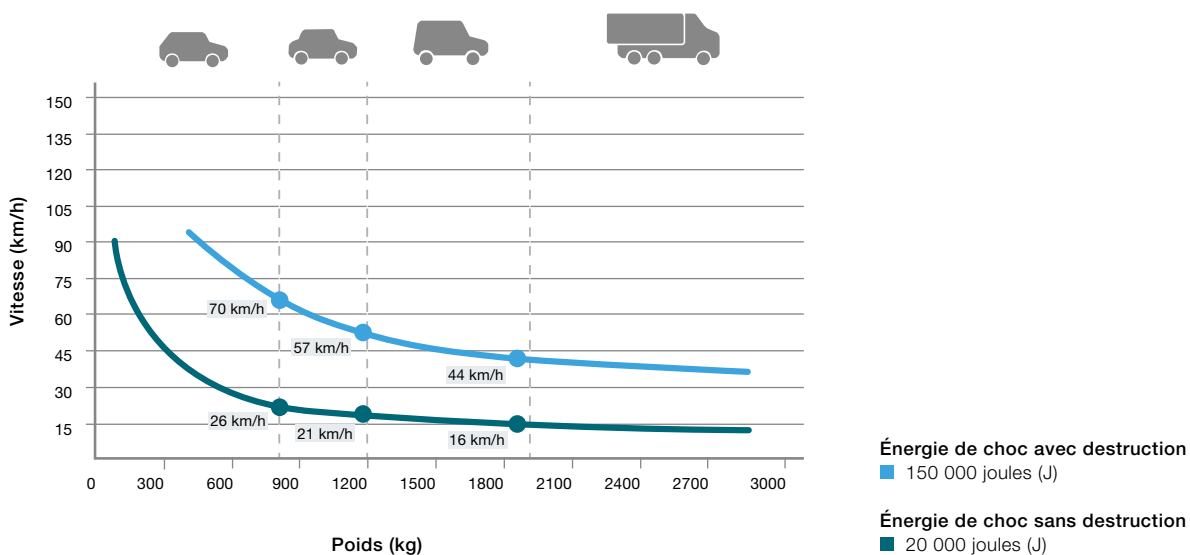

# Bornes automatiques H

À motorisation hydraulique intégrée



- Pour des fréquences d'utilisation élevées (env. 2 000 cycles par jour)
- Levage et abaissement automatiques par motorisation hydraulique intégrée
- Extension possible de l'unité de commande pour commande simultanée de plusieurs bornes
- Distance entre borne et unité de commande jusqu'à 80 m

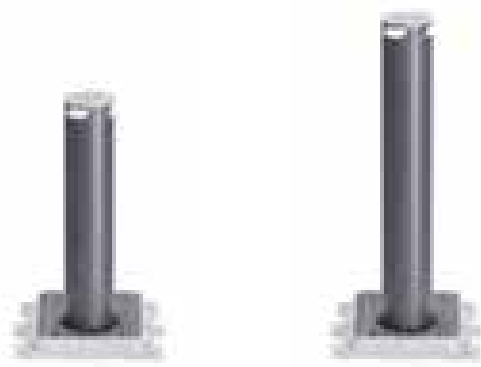

	A 127-600 H	A 127-800 H
Diamètre (mm)	127	127
Hauteur (mm)	600	800

## Données techniques

Vitesse levage (cm/s)	15	15
Vitesse abaissement (cm/s)	25	25
Classe de charge selon EN 124	D400 (40 tonnes)	D400 (40 tonnes)
Abaissement d'urgence manuel en cas de panne de courant	●	●
Abaissement automatique en cas de panne de courant	○	○
Automatisme d'arrêt (désactivable)	●	●
Motorisation hydraulique intégrée	●	●
Cycles (environ par jour)	2000	2000
Total des cycles (longévité maximum)	3000000	3000000
Énergie de choc avec destruction (J)	150000	150000
Énergie de choc sans destruction (J)	30000	30000
Plage de températures	De -40 °C à +70 °C <sup>1</sup>	De -40 °C à +70 °C <sup>1</sup>

● = Équipement standard ○ = Équipement en option – = Non disponible  
<sup>1</sup> Pour des températures inférieures à 0 °C, nous recommandons un chauffage en option

Vous trouverez plus d'informations sur les possibilités d'équipement à partir de la page 58.

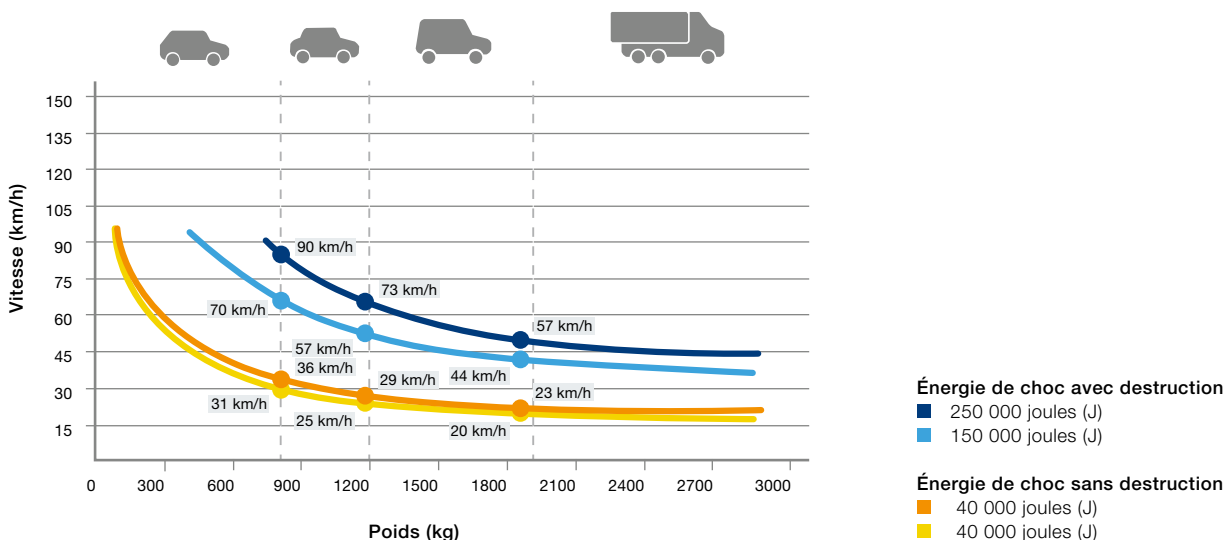



- Pour des fréquences d'utilisation élevées (env. 2 000 cycles par jour)
- Levage et abaissement automatiques par motorisation hydraulique intégrée
- A 275-600 / A 275-800 H : en option, exécution de tous les principaux composants en acier inoxydable
- Extension possible de l'unité de commande pour commande simultanée de plusieurs bornes
- Distance entre borne et unité de commande jusqu'à 80 m



	A 220-600 H	A 220-800 H	A 275-600 H	A 275-800 H
Diamètre (mm)	220	220	273	273
Hauteur (mm)	600	800	600	800

#### Données techniques

Vitesse levage (cm/s)	15	15	16	17
Vitesse abaissement (cm/s)	30	25	30	32
Classe de charge selon EN 124	D400 (40 tonnes)	D400 (40 tonnes)	D400 (40 tonnes)	D400 (40 tonnes)
Abaissement d'urgence manuel en cas de panne de courant	●	●	●	●
Abaissement automatique en cas de panne de courant	○	○	○	○
Automatisme d'arrêt (désactivable)	●	●	●	●
Motorisation hydraulique intégrée	●	●	●	●
Cycles (environ par jour)	2000	2000	2000	2000
Total des cycles (longévité maximum)	3000000	3000000	3000000	3000000
Énergie de choc avec destruction (J)	150000	150000	250000	250000
Énergie de choc sans destruction (J)	30000	30000	40000	40000
Plage de températures	De -40 °C à +70 °C <sup>1</sup>	De -40 °C à +70 °C <sup>1</sup>	De -40 °C à +70 °C <sup>1</sup>	De -40 °C à +70 °C <sup>1</sup>

● = Équipement standard ○ = Équipement en option – = Non disponible

<sup>1</sup> Pour des températures inférieures à 0 °C, nous recommandons un chauffage en option

Vous trouverez plus d'informations sur les possibilités d'équipement à partir de la page 58.

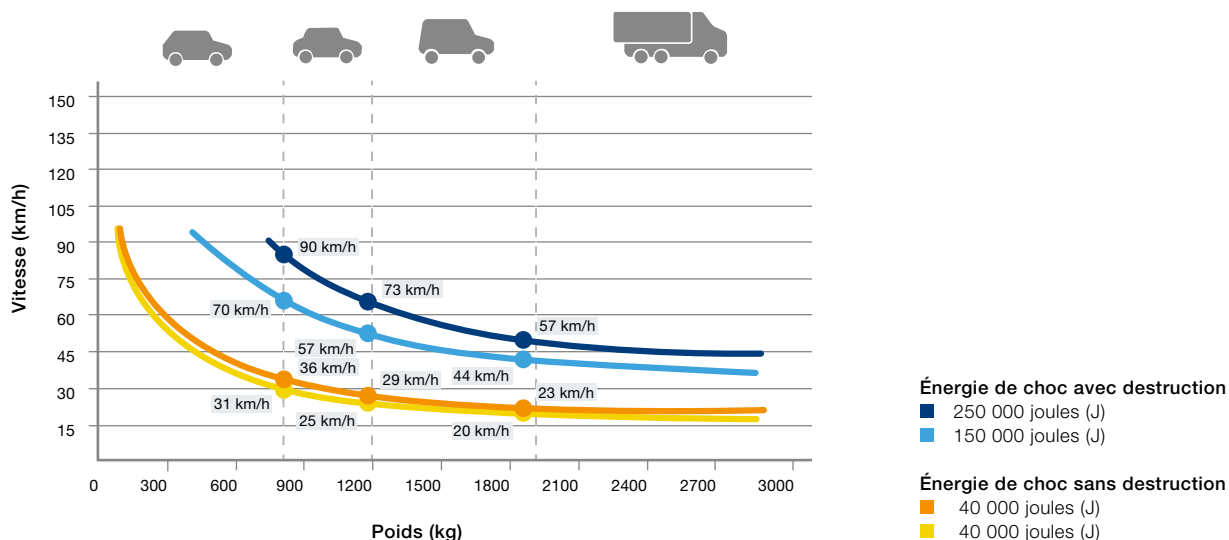

# Bornes automatiques RI-H

À motorisation hydraulique intégrée



- Pour des fréquences d'utilisation élevées (env. 2 000 cycles par jour)
- Degré de protection particulièrement élevé grâce au cylindre renforcé
- Levage et abaissement automatiques par motorisation hydraulique intégrée
- En option, avec fonction de secours EFO (Emergency Fast Operation)
- Extension possible de l'unité de commande pour commande simultanée de plusieurs bornes
- Distance entre borne et unité de commande jusqu'à 80 m



	A 275-RI-600 H	A 275-RI-800 H
Diamètre (mm)	273	273
Hauteur (mm)	600	800
<b>Données techniques</b>		
Vitesse levage (cm/s)	15	16
Vitesse abaissement (cm/s)	30	32
Classe de charge selon EN 124	D400 (40 tonnes)	D400 (40 tonnes)
Abaissement d'urgence manuel en cas de panne de courant	●	●
Abaissement automatique en cas de panne de courant	○	○
Fonction de secours EFO	○	○
Automatisme d'arrêt (désactivable)	●	●
Motorisation hydraulique intégrée	●	●
Cycles (environ par jour)	2000	2000
Total des cycles (longévité maximum)	3000000	3000000
Énergie de choc avec destruction (J)	400000	400000
Énergie de choc sans destruction (J)	40000	40000
Plage de températures	De -40 °C à +70 °C <sup>1</sup>	De -40 °C à +70 °C <sup>1</sup>

● = Équipement standard ○ = Équipement en option – = Non disponible  
<sup>1</sup> Pour des températures inférieures à 0 °C, nous recommandons un chauffage en option

Vous trouverez plus d'informations sur les possibilités d'équipement à partir de la page 58.

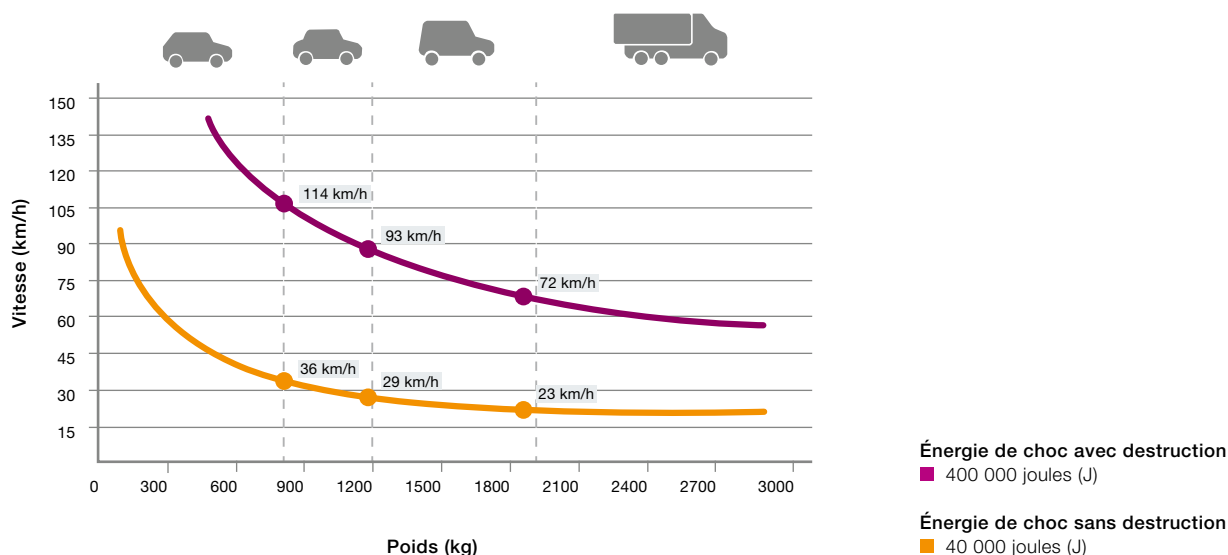



# Bornes semi-automatiques G

Avec vérin à gaz intégré

- Pour de faibles fréquences d'utilisation (env. cinq cycles par jour)
- Aucune alimentation électrique requise
- Abaissement manuel de la borne sur pression et levage automatique par vérin à gaz intégré
- Distance entre borne et unité de commande jusqu'à 80 m



	S 127-600 G	S 220-600 G	S 220-800 G	S 275-600 G	S 275-800 G
Diamètre (mm)	127	220	220	273	273
Hauteur (mm)	600	600	800	600	800

## Données techniques

Vitesse levage (cm/s)	20	20	20	20	20
Vitesse abaissement	Manuel	Manuel	Manuel	Manuel	Manuel
Classe de charge selon EN 124	D400 (40 tonnes)	D400 (40 tonnes)	D400 (40 tonnes)	D400 (40 tonnes)	D400 (40 tonnes)
Vérin à gaz intégré	●	●	●	●	●
Serrure standard	-	●	●	●	●
Serrure triangulaire (11 mm)	●	○	○	○	○
Serrure UE supplémentaire selon la norme DIN 18252	-	○	○	○	○
Énergie de choc avec destruction (J)	150000	150000	150000	250000	250000
Énergie de choc sans destruction (J)	30000	30000	30000	30000	30000
Plage de températures	De -40 °C à +70 °C <sup>1</sup>	De -40 °C à +70 °C <sup>1</sup>	De -40 °C à +70 °C <sup>1</sup>	De -40 °C à +70 °C <sup>1</sup>	De -40 °C à +70 °C <sup>1</sup>

● = Équipement standard ○ = Équipement en option - = Non disponible

<sup>1</sup> Pour des températures inférieures à 0 °C, nous recommandons un chauffage en option

Vous trouverez plus d'informations sur les possibilités d'équipement à partir de la page 58.

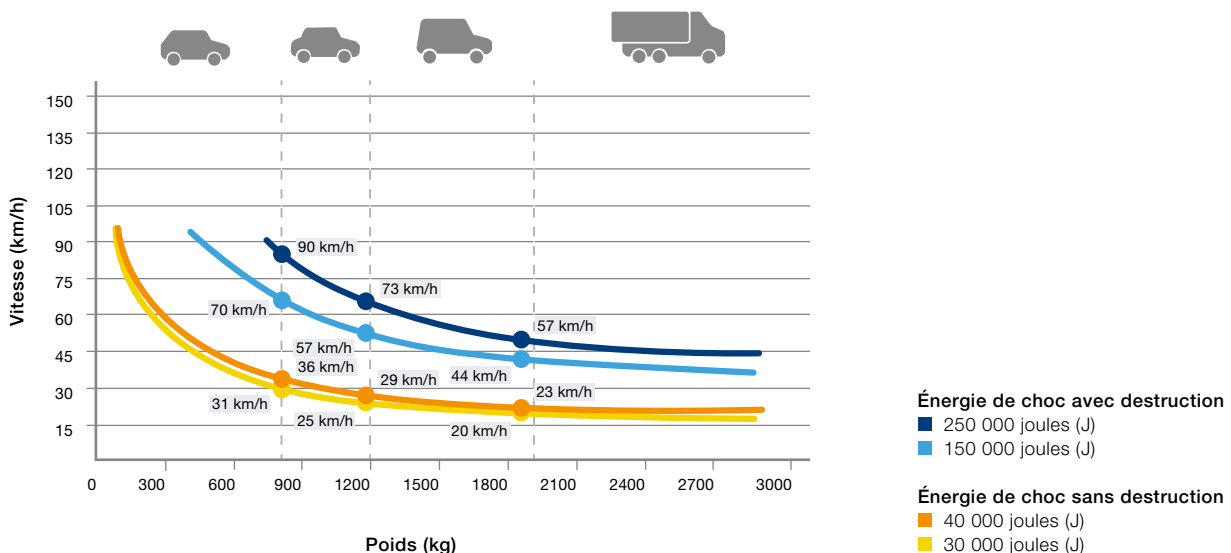

# Bornes amovibles

Avec socle fermé



- Pour de très faibles fréquences d'utilisation (env. deux cycles par jour)
- Amovibles sans outil
- Montage au niveau du sol
- Aucune ouverture au sol après retrait de la borne
- Serrure UE standard selon la norme DIN 18252



	R 127-600	R 127-800	R 220-600	R 220-800
Diamètre (mm)	127	127	220	220
Hauteur (mm)	600	600	600	800
Poids (kg)	14	18	19	23
<b>Données techniques</b>				
Classe de charge selon EN 124	C250 (25 tonnes)	C250 (25 tonnes)	C250 (25 tonnes)	C250 (25 tonnes)
Serrure standard	●	●	●	●
Énergie de choc avec destruction (J)	150000	150000	150000	150000
Énergie de choc sans destruction (J)	20000	20000	20000	20000

● = Équipement standard ○ = Équipement en option -- = Non disponible

Vous trouverez plus d'informations sur les possibilités d'équipement à partir de la page 58.

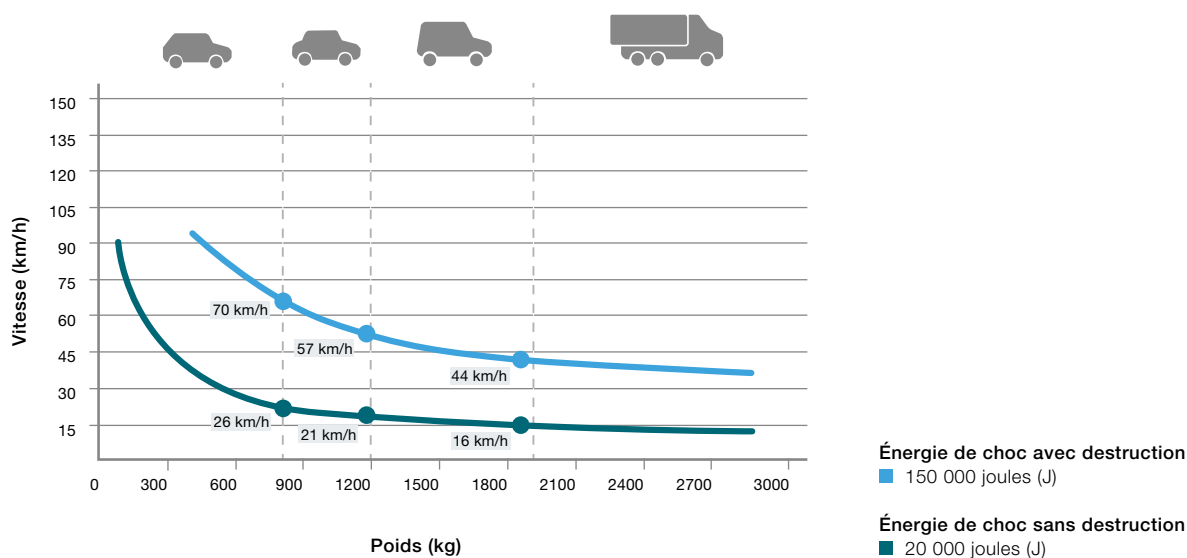

- Pour de rares fréquences d'utilisation (env. deux cycles par jour)
- Amovibles sans outil
- Montage au niveau du sol
- Serrure UE standard selon la norme DIN 18252
- Aucune ouverture au sol après retrait de la borne



	R 275-600	R 275-800
Diamètre (mm)	273	273
Hauteur (mm)	600	800
Poids (kg)	22	28

#### Données techniques

Classe de charge selon EN 124	C250 (25 tonnes)	C250 (25 tonnes)
Serrure standard	●	●
Énergie de choc avec destruction (J)	200000	200000
Énergie de choc sans destruction (J)	40000	40000

● = Équipement standard ○ = Équipement en option – = Non disponible

Vous trouverez plus d'informations sur les possibilités d'équipement à partir de la page 58.

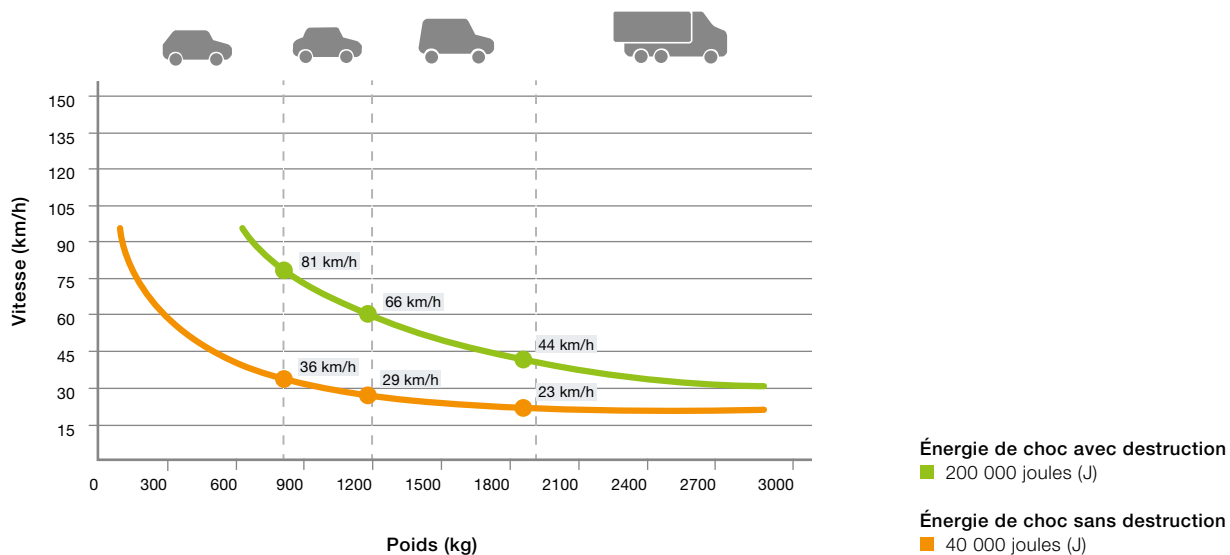

# Bornes fixes CF

Avec plaque de sol



- Combinaison harmonieuse avec bornes automatiques et semi-automatiques grâce à la plaque de sol assortie
- Démontage simple du cylindre en cas de dommages ou pour retrait dans des circonstances exceptionnelles
- En option avec bande lumineuse à LED pour une meilleure visibilité



F 127-600 CF   F 127-800 CF   F 220-600 CF   F 220-800 CF   F 275-600 CF   F 275-800 CF

Diamètre (mm)	127	127	220	220	275	275
Hauteur (mm)	600	800	600	800	600	800

### Données techniques

Énergie de choc avec destruction (J)	150000	150000	150000	150000	250000	250000
Énergie de choc sans destruction (J)	30000	30000	30000	30000	40000	40000

● = Équipement standard   ○ = Équipement en option   – = Non disponible

Vous trouverez plus d'informations sur les possibilités d'équipement à partir de la page 58.

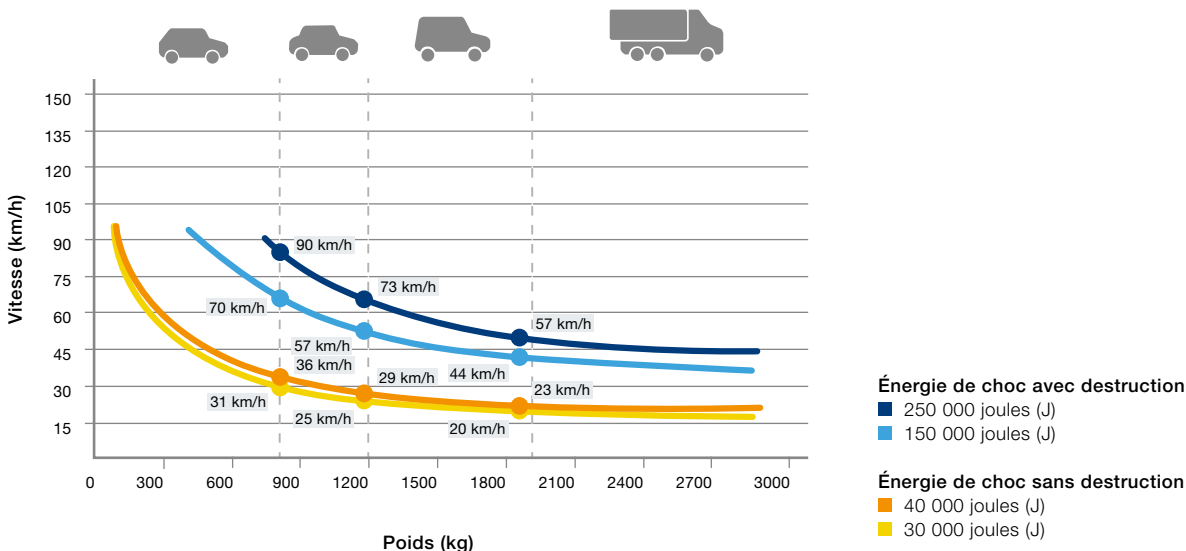



# Bornes fixes BR

Avec ancrage au sol

- Modèle d'entrée de gamme avec un bon rapport qualité-prix
- Pour la sécurisation de bâtiments ou de zones sans nécessité d'une voie d'accès
- Se combinent avec des bornes Security automatiques et amovibles, car les cylindres sont assortis



F 127-600 BR F 127-800 BR F 220-600 BR F 220-800 BR F 275-600 BR F 275-800 BR

	F 127-600 BR	F 127-800 BR	F 220-600 BR	F 220-800 BR	F 275-600 BR	F 275-800 BR
Diamètre (mm)	127	127	220	220	273	273
Hauteur (mm)	600	800	600	800	600	800

### Données techniques

Énergie de choc avec destruction (J)	150000	150000	150000	150000	250000	250000
Énergie de choc sans destruction (J)	30000	30000	30000	30000	40000	40000

● = Équipement standard ○ = Équipement en option – = Non disponible

Vous trouverez plus d'informations sur les possibilités d'équipement à partir de la page 58.

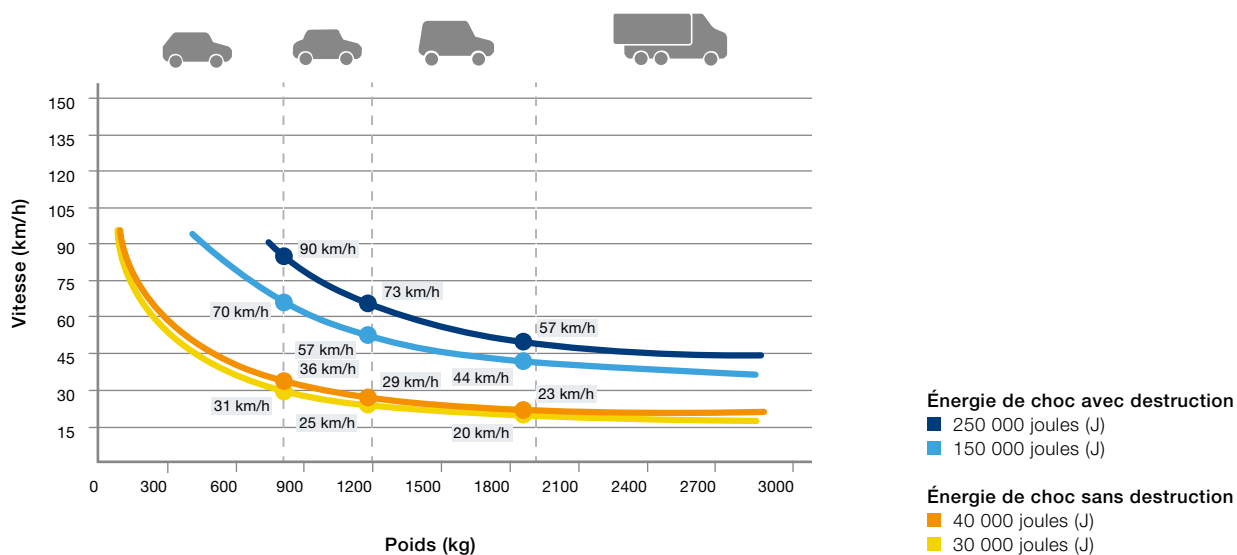

# Bornes fixes RI-FF

Avec fixation au sol renforcée



- Degré de protection particulièrement élevé grâce à la fixation au sol renforcée et au matériau du cylindre plus résistant
- Pour la sécurisation de bâtiments ou de zones sans nécessité d'une voie d'accès
- Se combinent avec des bornes Security automatiques et amovibles, car les cylindres sont assortis



	F 275-RI-600 FF	F 275-RI-800 FF
Diamètre (mm)	273	273
Hauteur (mm)	600	800
<b>Données techniques</b>		
Énergie de choc avec destruction (J)	400000	400000
Énergie de choc sans destruction (J)	40000	40000

● = Équipement standard ○ = Équipement en option – = Non disponible

Vous trouverez plus d'informations sur les possibilités d'équipement à partir de la page 58.

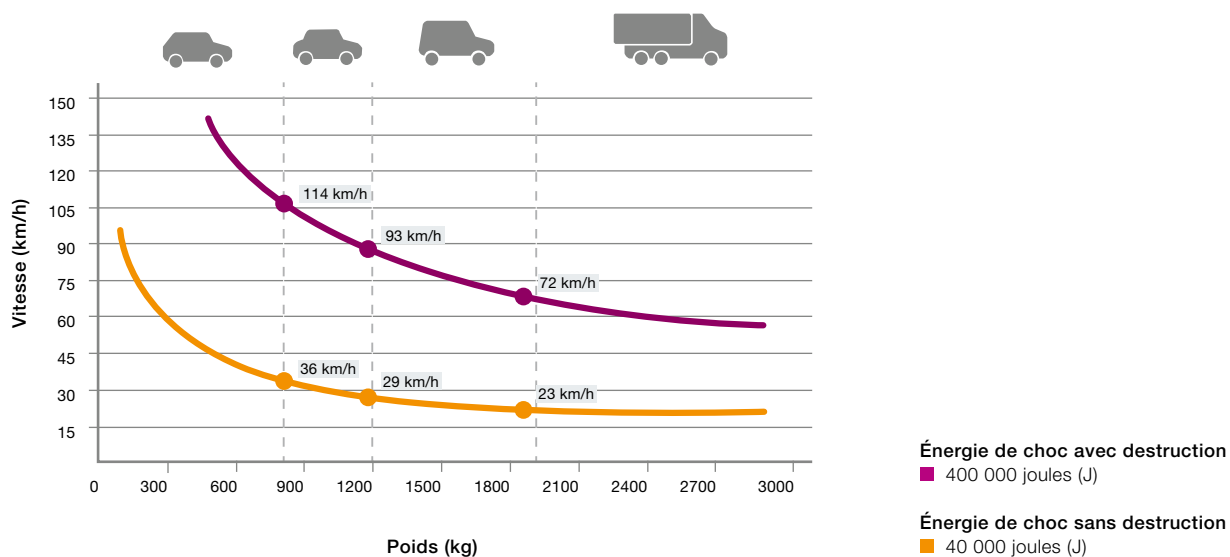

- Bornes Design représentatives, au choix en acier laqué ou avec une élégante surface en acier inoxydable
- Possibilités variées d'équipement grâce à 5 designs attrayants et 3 diamètres différents
- Disponibles pour les hauteurs 900 mm, 1 000 mm, 1 100 mm et 1 200 mm
- Disponibles en couleur RAL au choix
- Montage facile par scellement dans le béton ou exécution avec bride à vis pour fixation par vis

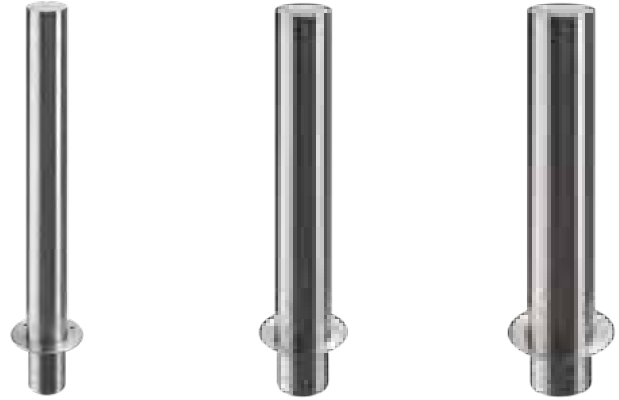

Bornes design avec couvercle droit et fixation au sol à sceller dans le béton

	F 102-900	F 140-900	F 168-900
Diamètre (mm)	102	140	168
Hauteur (mm)	900	900	900
Acier, laqué en gris anthracite	●	●	●
Acier inoxydable brossé, V2 A (AISI 304)	○	○	○
Laquage en RAL au choix (pour exécution acier)	○	○	○
<b>Construction</b>			
Avec couvercle droit	●	●	●
Avec couvercle bombé	○	○	○
Avec couvercle biseauté	○	○	○
Avec large anneau circulaire	○	○	○
Avec 4 anneaux circulaires	○	○	○
Fixation au sol pour sceller dans le béton, profondeur de montage 150 mm (F 102-900, F 140-900) ou 250 mm (F 168-900)	●	●	●
Extension du cylindre par intervalles de 100 mm jusqu'à 1 200 mm max.	○	○	○
Renforcement du cylindre et fixation au sol renforcée	○	○	○
Bride à vis pour fixation par vis	○	○	○
Énergie de choc avec destruction <sup>1</sup> (J)	200000	200000	200000

● = Équipement standard ○ = Équipement en option – = Non disponible

<sup>1</sup> S'appliquent exclusivement aux bornes avec renforcement du cylindre et fixation au sol renforcée

## Équipements en option

- Exécution avec couvercle bombé **1**
- Exécution avec couvercle biseauté **2**
- Exécution avec large anneau circulaire (uniquement en exécution acier inoxydable) **3**
- Exécution avec quatre anneaux circulaires (uniquement en exécution acier inoxydable) **4**
- Exécution avec bride à vis pour fixation par vis **5**



# Bornes Design

L'élégance dotée de plusieurs fonctions



- R 140-900 : borne amovible avec serrure et poids de seulement 7 kg
- F 140-900 LH : avec accroche vélo

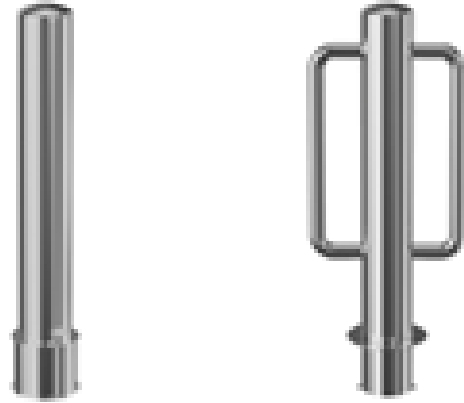

	R 140-900	F 140-900 LH
Diamètre (mm)	140	140
Hauteur (mm)	900	900
Poids (kg)	7	
Acier, laqué en gris anthracite	●	●
Acier inoxydable brossé, V2 A (AISI 304)	●	●
<b>Données techniques</b>		
Avec couvercle bombé (voir illustration ci-dessus)	●	●
Avec couvercle droit	○	-
Avec couvercle biseauté	○	-
Serrure batteuse	●	-
Fixation au sol pour sceller dans le béton, profondeur de montage 150 mm (F 140-900) ou 200 mm (F 140-900)	●	●
Extension du cylindre par intervalles de 100 mm jusqu'à 1 200 mm max.	○	○
Renforcement du cylindre et fixation au sol renforcée	-	○
Énergie de choc avec destruction <sup>1</sup> (J)	-	200000

● = Équipement standard ○ = Équipement en option - = Non disponible

<sup>1</sup> S'appliquent exclusivement aux bornes avec renforcement du cylindre et fixation au sol renforcée



HIGH SECURITY



Borne High Security à motorisation électromécanique sans brosse

# Bornes automatiques E

À motorisation électromécanique sans brosse

- Pour des fréquences d'utilisation élevées (env. 2 000 cycles par jour)
- Peu d'entretien, car aucun contrôle des composants hydrauliques, de la pression d'huile et du niveau d'huile n'est nécessaire
- Respect de l'environnement, utilisation également possible dans le cadre d'une réglementation stricte en matière d'environnement
- Facilité d'entretien grâce à des groupes de motorisation (230 V CA) presque inusables, sans brosse et avec peu de composants de transmission
- Déplacement du cylindre silencieux et sans vibrations grâce au démarrage et à l'arrêt progressifs
- En option, avec fonction de secours EFO (Emergency Fast Operation)

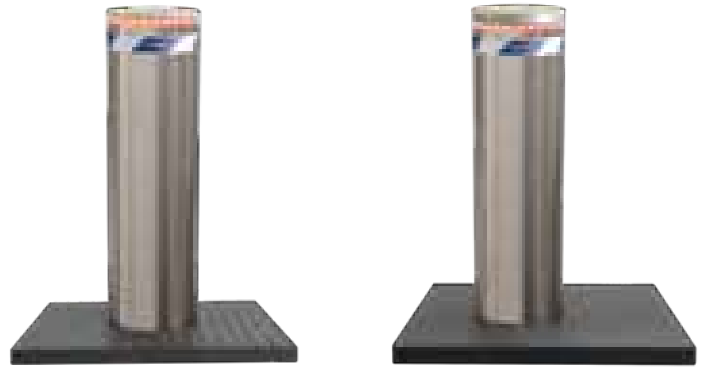

	A 275-M 30-900 E	A 275-M 30-1200 E	A 275-M 50-900 E	A 275-M 50-1200 E
Diamètre (mm)	273	273	271	271
Hauteur (mm)	900	1200	900	1200
<b>Données techniques</b>				
Vitesse levage (cm/s)	22	22	22	22
Vitesse abaissement (cm/s)	22	22	22	22
Classe de charge selon EN 124	D400 (40 tonnes)	D400 (40 tonnes)	D400 (40 tonnes)	D400 (40 tonnes)
Abaissement manuel en cas de panne de courant	●	●	●	●
Abaissement automatique en cas de panne de courant (sur batterie)	○	○	○	○
Fonction de secours EFO	○	○	○	○
Motorisation électromécanique sans brosse	●	●	●	●
Cycles (environ par jour)	2000	2000	2000	2000
Total des cycles (longévité maximum)	3000000	3000000	3000000	3000000
<b>Certification selon</b>				
	PAS68, IWA14-1, M30, K4	PAS68, IWA14-1, M30, K4	PAS68, IWA14-1, M50, K12	M50, K12, PAS68
<b>En conformité avec</b>				
	-	PAS68, IWA14-1, M40, K8	-	IWA 14-1
Énergie de choc avec destruction (J)	750000	750 000 (1 200 000 <sup>1</sup> )	2000000	2000000
Énergie de choc sans destruction (J)	250000	700000	700000	700000
Plage de températures	De -40 °C à +70 °C <sup>2</sup>	De -40 °C à +70 °C <sup>2</sup>	De -40 °C à +70 °C <sup>2</sup>	De -40 °C à +70 °C <sup>2</sup>

● = Équipement standard ○ = Équipement en option - = Non disponible  
 Vous trouverez plus d'informations sur les possibilités d'équipement à partir de la page 58.

<sup>1</sup> Calcul numérique  
<sup>2</sup> Pour des températures inférieures à 0 °C, nous recommandons un chauffage en option

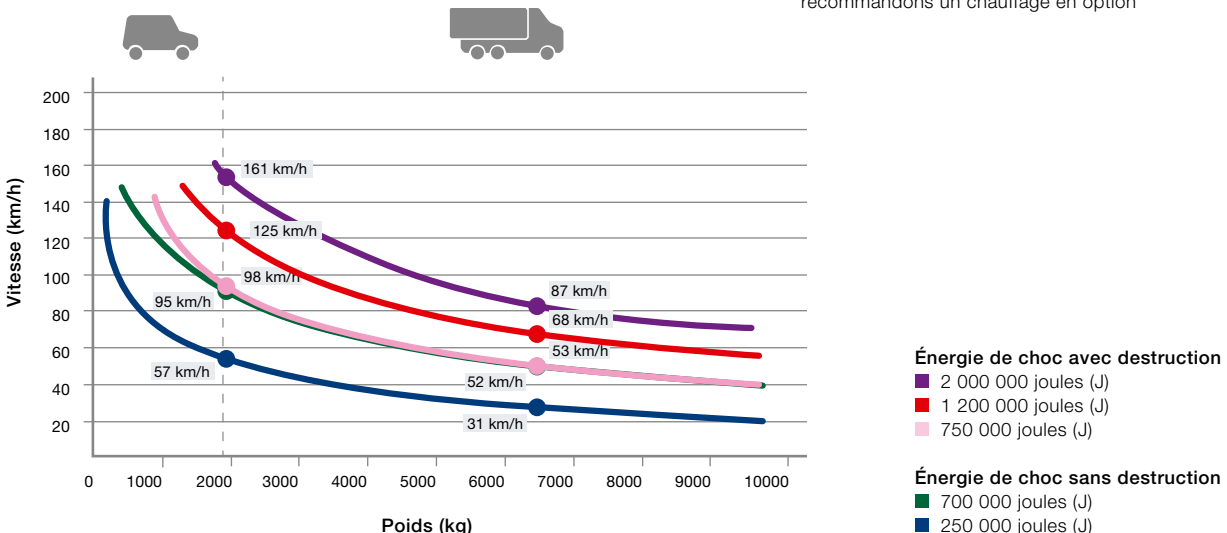

# Bornes automatiques H

À motorisation hydraulique intégrée



- Pour des fréquences d'utilisation élevées (env. 2 000 cycles par jour)
- Levage et abaissement automatiques par motorisation hydraulique intégrée
- En option, avec fonction de secours EFO (Emergency Fast Operation)
- Extension possible de l'unité de commande pour commande simultanée de plusieurs bornes
- Distance entre borne et unité de commande jusqu'à 80 m



	A 275-M 30-900 H	A 275-M 30-1200 H	A 275-M 50-900 H	A 275-M 50-1200 H
Diamètre (mm)	273	273	271	271
Hauteur (mm)	900	1200	900	1200
<b>Données techniques</b>				
Vitesse levage (cm/s)	10	22	22	22
Vitesse abaissement (cm/s)	26	30	22	30
Classe de charge selon EN 124	D400 (40 tonnes)	D400 (40 tonnes)	D400 (40 tonnes)	D400 (40 tonnes)
Abaissement manuel en cas de panne de courant	●	●	●	●
Fonction de secours EFO	○	○	○	○
Motorisation hydraulique intégrée	●	●	●	●
Cycles (environ par jour)	2000	2000	2000	2000
Total des cycles (longévité maximum)	3000000	3000000	3000000	3000000
<b>Certification selon</b>	<b>PAS68, IWA14-1, M30, K4</b>	<b>PAS68, IWA14-1, M30, K4</b>	<b>PAS68, IWA14-1, M50, K12</b>	<b>M50, K12, PAS68</b>
<b>En conformité avec</b>	-	<b>PAS68, IWA14-1, M40, K8</b>	-	<b>IWA 14-1</b>
Énergie de choc avec destruction (J)	750000	750 000 (1 200 000 <sup>1</sup> )	2000000	2000000
Énergie de choc sans destruction (J)	250000	700000	700000	700000
Plage de températures	De -40 °C à +70 °C <sup>2</sup>	De -40 °C à +70 °C <sup>2</sup>	De -40 °C à +70 °C <sup>2</sup>	De -40 °C à +70 °C <sup>2</sup>

● = Équipement standard ○ = Équipement en option - = Non disponible  
 Vous trouverez plus d'informations sur les possibilités d'équipement à partir de la page 58.

<sup>1</sup> Calcul numérique

<sup>2</sup> Pour des températures inférieures à 0 °C, nous recommandons un chauffage en option

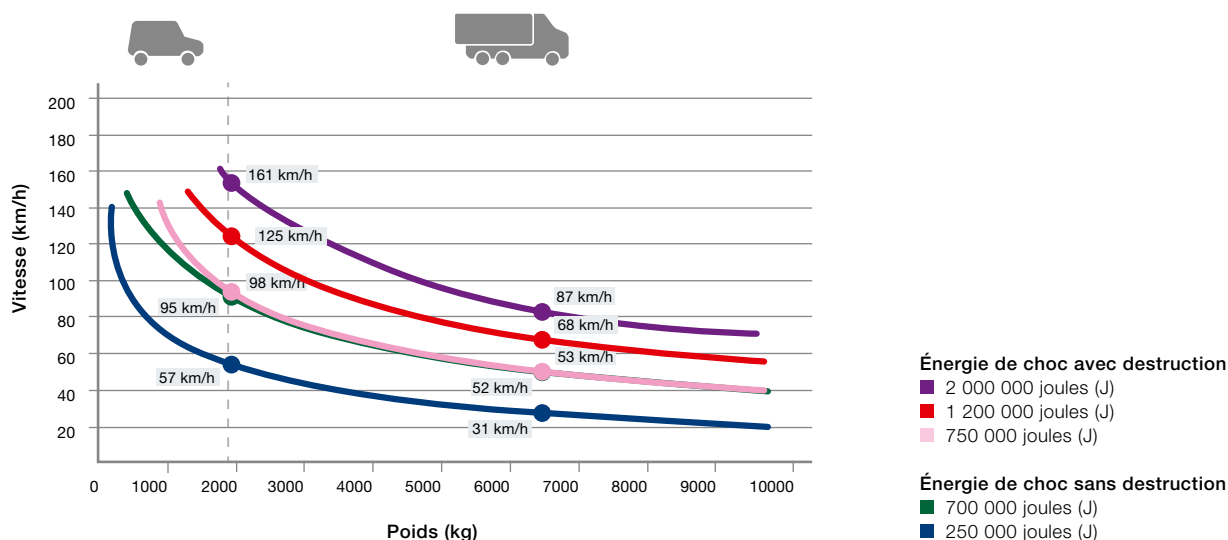



# Bornes semi-automatiques H

Avec pompe hydraulique intégrée

- Pour de faibles fréquences d'utilisation (env. cinq cycles par jour)
- Aucune alimentation électrique requise
- Levage manuel par visseuse sans fil au moyen d'un insert spécial fourni
- Abaissement manuel par ouverture de la vanne hydraulique



	S 275-M30-900 H	S 275-M30-1200 H	S 275-M50-900 H	S 275-M50-1200 H
Diamètre (mm)	273	273	271	271
Hauteur (mm)	900	1200	900	1200
<b>Données techniques</b>				
Vitesse levage (cm/s)	8	8	8	8
Vitesse abaissement (cm/s)	20	20	20	20
Classe de charge selon EN 124	D400 (40 tonnes)	D400 (40 tonnes)	D400 (40 tonnes)	D400 (40 tonnes)
Motorisation hydraulique intégrée	●	●	●	●
Cycles (environ par jour)	5	5	5	5
Total des cycles (longévité maximum)	3000000	3000000	3000000	3000000
<b>Certification selon</b>	<b>PAS68, IWA14-1, M30, K4</b>	<b>PAS68, IWA14-1, M30, K4</b>	<b>PAS68, IWA14-1, M50, K12</b>	<b>M50, K12, PAS68</b>
<b>En conformité avec</b>	-	<b>PAS68, IWA14-1, M40, K8</b>	-	<b>IWA14-1</b>
Énergie de choc avec destruction (J)	750000	750 000 (1 200 000 <sup>1</sup> )	2000000	2000000
Énergie de choc sans destruction (J)	250000	700000	700000	700000
Plage de températures	De -40 °C à +70 °C <sup>2</sup>	De -40 °C à +70 °C <sup>2</sup>	De -40 °C à +70 °C <sup>2</sup>	De -40 °C à +70 °C <sup>2</sup>

● = Équipement standard ○ = Équipement en option – = Non disponible  
 Vous trouverez plus d'informations sur les possibilités d'équipement à partir de la page 58.

<sup>1</sup> Calcul numérique  
<sup>2</sup> Pour des températures inférieures à 0 °C, nous recommandons un chauffage en option

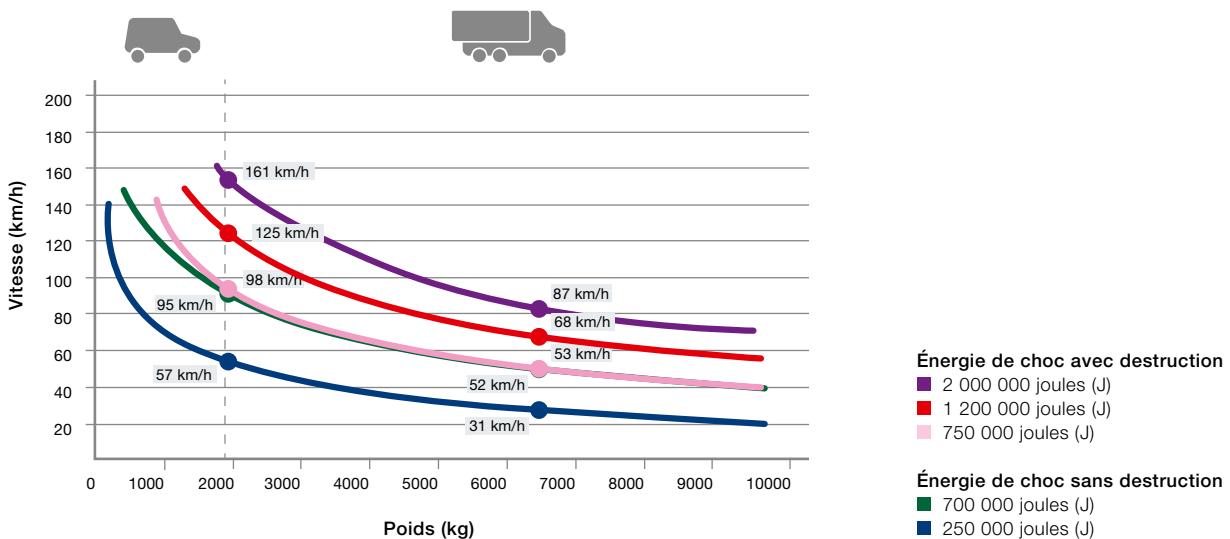

# Bornes amovibles

Avec socle renforcé



- Pour de rares fréquences d'utilisation
- Amovibles avec des outils spéciaux
- Verrouillage par serrure UE standard selon la norme DIN 18252
- Se combinent avec des bornes fixes High Security car les cylindres sont assortis



	R 275-M 30-900	R 275-M 30-1200	R 275-M 50-900	R 275-M 50-1200
Diamètre (mm)	273	273	271	271
Hauteur (mm)	900	1200	900	1200
Poids (kg)	92	166	199	243
<b>Données techniques</b>				
Serrure standard	●	●	●	●
Certification selon	PAS68, IWA 14-1, M30, K4	-	-	-
En conformité avec	-	PAS68, IWA 14-1, M30, K4	PAS68, IWA 14-1, M50, K12	PAS68, IWA 14-1, M50, K12
Énergie de choc avec destruction (J)	750000	750000	2000000	2000000
Énergie de choc sans destruction (J)	100000	100000	250000	250000

● = Équipement standard ○ = Équipement en option - = Non disponible

Vous trouverez plus d'informations sur les possibilités d'équipement à partir de la page 58.

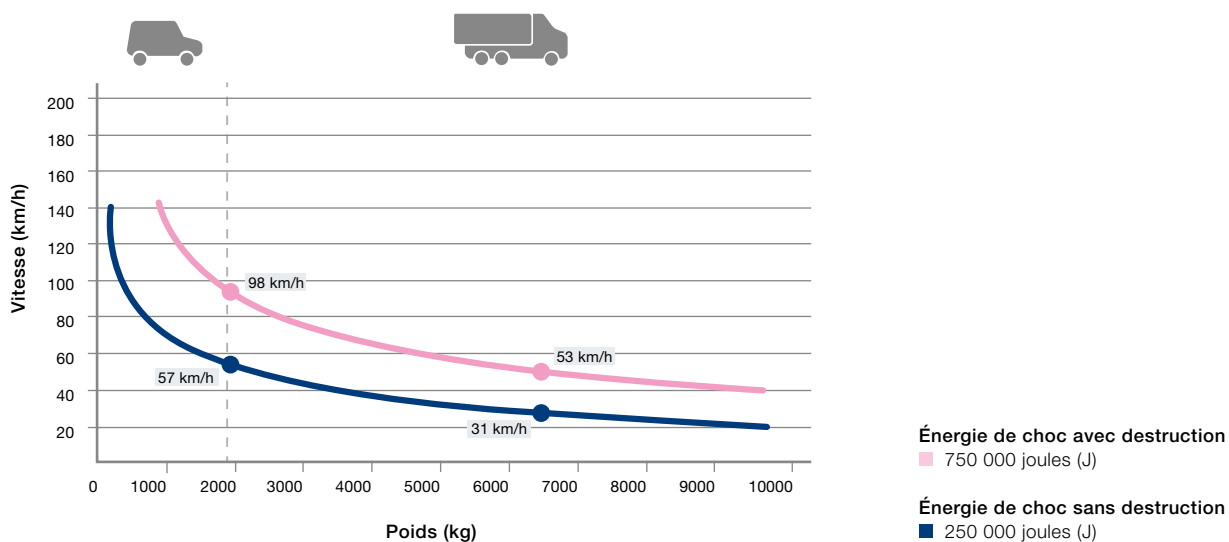



# Bornes fixes FF

Avec fixation au sol renforcée

- Fixation au sol renforcée à sceller dans le béton
- Pour la sécurisation de bâtiments ou de zones sans nécessité d'une voie d'accès
- Se combinent avec des bornes High Security automatiques et amovibles car les cylindres sont assortis
- Plaque de sol rectangulaire pour une combinaison avec des bornes automatiques
- **NOUVEAU.** Cylindre en acier avec habillage en acier inoxydable remplaçable comme solution alternative au cylindre entièrement en acier inoxydable



	F 275-M 30-900 FF	F 275-M 30-1200 FF	F 275-M 50-900 FF	F 275-M 50-1200 FF
Diamètre (mm)	273	273	271	271
Hauteur (mm)	900	1200	900	1200
<b>Données techniques</b>				
Certification selon	M30, K4, PAS 68, IWA 14-1	M30, K4, PAS 68, IWA 14-1	M50, K12, PAS68, IWA 14-1	M50, K12, PAS68, IWA 14-1
En conformité avec		PAS68, IWA14-1, M40, K8		
Énergie de choc avec destruction (J)	750000	750 000 (1 200 000 <sup>1</sup> )	2000000	2000000
Énergie de choc sans destruction (J)	250000	700000	700000	700000

● = Équipement standard ○ = Équipement en option – = Non disponible  
 Vous trouverez plus d'informations sur les possibilités d'équipement à partir de la page 58. <sup>1</sup> Calcul numérique

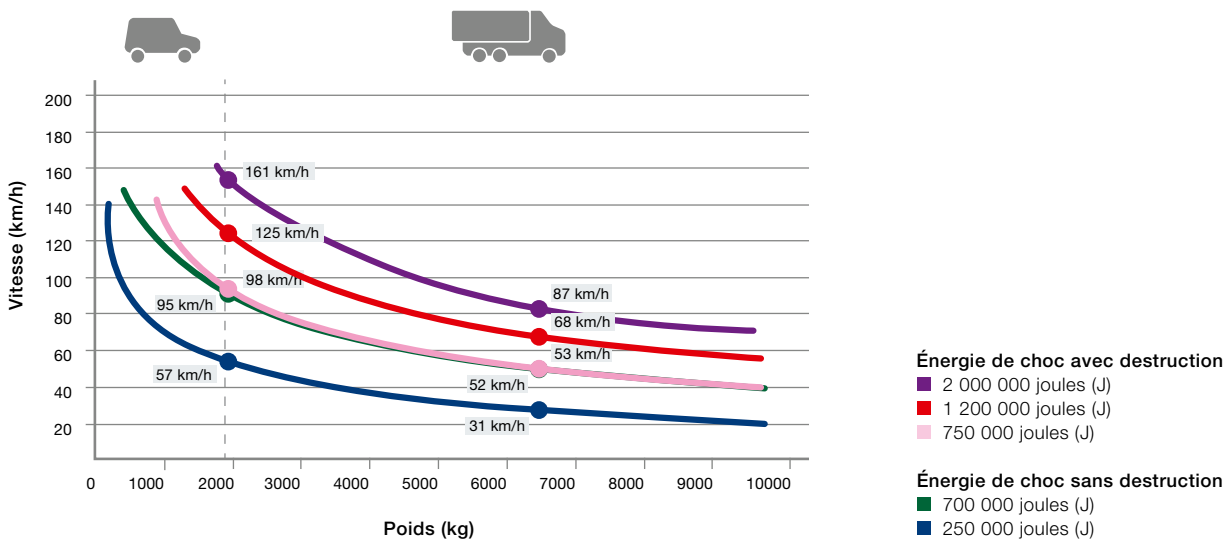

# Bornes fixes ST

Pour la sécurisation à moindres frais de grands espaces extérieurs



- Protection certifiée avec le meilleur rapport qualité-prix
- Pour la sécurisation de grandes zones
- Se combinent avec des bornes High Security automatiques et amovibles car les cylindres sont assortis ou éventuellement avec une tête de borne à couvercle soudé
- En option avec bande lumineuse à LED pour une meilleure visibilité
- Plaque de sol rectangulaire pour une combinaison avec des bornes automatiques
- Cylindre en acier avec habillage en acier inoxydable remplaçable en cas de dommage

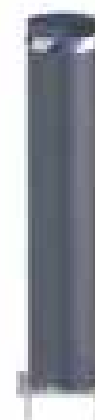

	F 275-M 30-900 ST	F 275-M 30-1200 ST	R 275-M50-900 ST	R 275-M50-1200 ST
Diamètre (mm)	273	273	271	271
Hauteur (mm)	900	1200	900	1200

## Données techniques

Certification selon	PAS68	PAS68	-	-
En conformité avec	IWA14-1, M30, K4	IWA14-1, M30, K4	IWA14-1, M50, K12	IWA14-1, M50, K12
Énergie de choc avec destruction (J)	750000	750000	2000000	2000000
Énergie de choc sans destruction (J)	250000	250000	700000	700000

● = Équipement standard ○ = Équipement en option – = Non disponible

Vous trouverez plus d'informations sur les possibilités d'équipement à partir de la page 58.

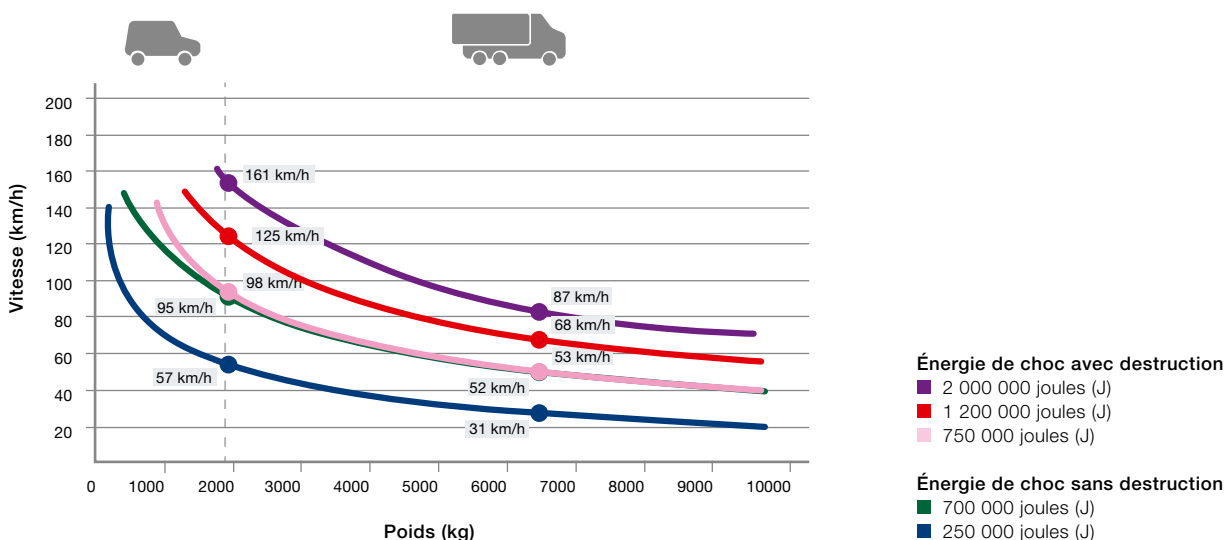



# Bornes amovibles et fixes SF

Borne à fondation plate 3MJ avec profondeur de montage de seulement 200 mm

- Protection élevée en cas de faible profondeur de montage
- Énergie de choc contrôlée 3MJ (camion de 12 t lancé à 80 km/h)
- Profondeur de montage de seulement 200 mm
- En option : profondeur de montage de 300 mm pour les rues pavées, par exemple
- Disposition individuelle par combinaison de plusieurs modules
- Également disponible sur demande en tant que version amovible
- Disposition individuelle en angle
- En option avec bande lumineuse à LED pour une meilleure visibilité
- Cylindre en acier avec habillage en acier inoxydable remplaçable comme solution alternative au cylindre entièrement en acier inoxydable
- Verrouillage de la borne amovible par serrure UE standard selon la norme DIN 18252



	F 275-3MJ-900 SF	F 275-3MJ-1200 SF
Diamètre (mm)	275	275
Hauteur (mm)	900	1200
Profondeur de montage en combinaison avec de l'asphalte (standard)	200	200
Profondeur de montage, par exemple, en combinaison avec des pavés (en option)	300	300

## Données techniques

En conformité avec (condition : fixation au sol standard pour trois cylindres)	IWA 14-1, ISO 22343-1	IWA 14-1, ISO 22343-1
Énergie de choc avec destruction (J)	3000000	3000000
Énergie de choc sans destruction (J)	700000	700000

● = Équipement standard ○ = Équipement en option – = Non disponible

Vous trouverez plus d'informations sur les possibilités d'équipement à partir de la page 58.

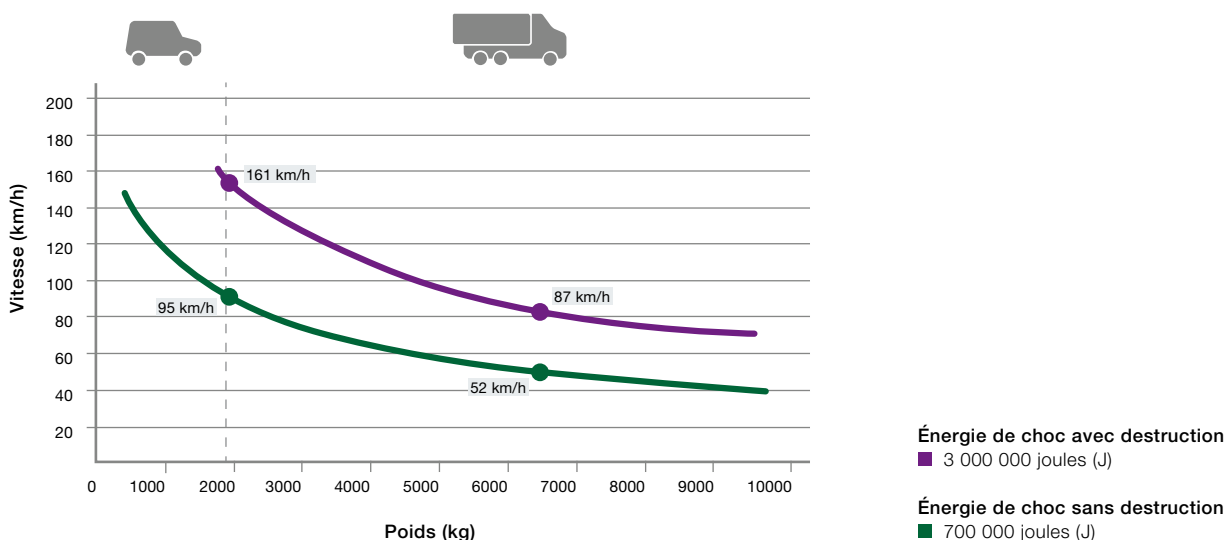

# Bornes amovibles et fixes SF

Borne à fondation plate M 50 avec profondeur de montage de seulement 200 mm

- Protection élevée en cas de faible profondeur de montage
- Profondeur de montage de seulement 200 mm
- En option : profondeur de montage de 300 mm pour les rues pavées, par exemple
- Disposition individuelle par combinaison de plusieurs modules
- Également disponible en tant que version amovible (R 275-M50-900 SF | R 275-M50-1200 SF)
- Disposition individuelle en angle
- En option avec bande lumineuse à LED pour une meilleure visibilité
- **NOUVEAU.** Cylindre en acier avec habillage en acier inoxydable remplaçable comme solution alternative au cylindre entièrement en acier inoxydable
- Verrouillage de la borne amovible par serrure UE standard selon la norme DIN 18252

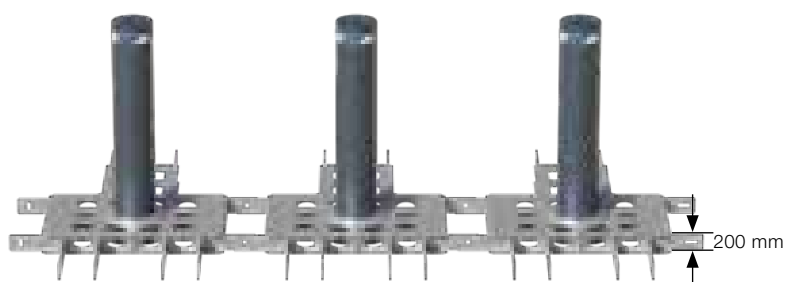

Fixation au sol standard avec **trois cylindres fixes**

	F 275-M 50-900 SF	F 275-M 50-1200 SF	R 275-M 50-900 SF	R 275-M 50-1200 SF
Diamètre (mm)	271	271	271	271
Hauteur (mm)	900	1200	900	1200
Poids (kg)			170	220
Profondeur de montage en combinaison avec de l'asphalte (standard)	200	200	300	300
Profondeur de montage, par exemple, en combinaison avec des pavés (en option)	300	300	300	300

## Données techniques

Serrure standard	-	-	●	●
<b>Certification selon (condition : fixation au sol standard pour trois cylindres)</b>	<b>PAS 68, IWA 14-1, M50, K12</b>	<b>PAS 68, IWA 14-1, M50, K12</b>		
<b>En conformité avec</b>			<b>PAS 68, IWA 14-1, M50, K12</b>	<b>PAS 68, IWA 14-1, M50, K12</b>
Énergie de choc avec destruction (J)	2000000	2000000	2000000	2000000
Énergie de choc sans destruction (J)	700000	700000	700000	700000

● = Équipement standard ○ = Équipement en option  
 -- = Non disponible

Vous trouverez plus d'informations sur les possibilités d'équipement à partir de la page 58.

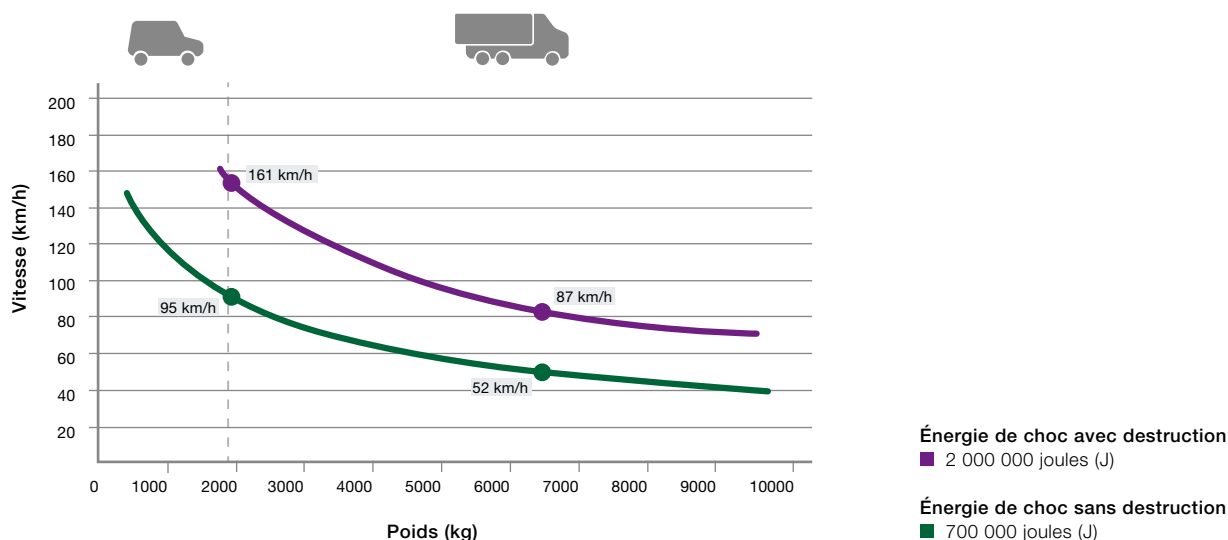



Configuration avec **un cylindre fixe**

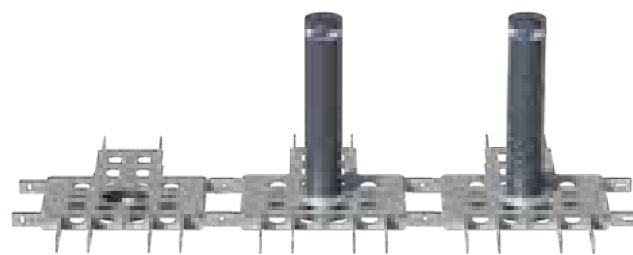

Configuration avec **deux cylindres fixes**

## Extensions et dispositions

### Modules avec une ou deux bornes

Fixation au sol avec une borne **1** ou deux bornes **2** comme extension de la fixation au sol standard

### Disposition en angle **3**

Dispositions individuelles en angle, quel que soit l'angle.

### Disposition sur pente montante ou descendante **4**

Des différences de hauteur sont réalisables. Dimensions et configuration en escalier réalisables selon les impératifs sur site, après accord

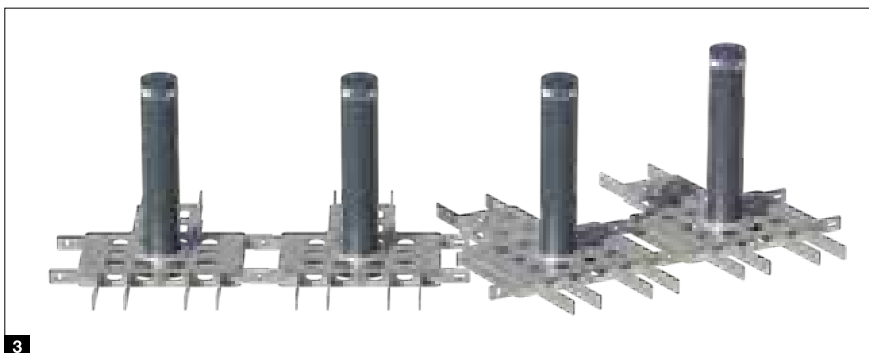
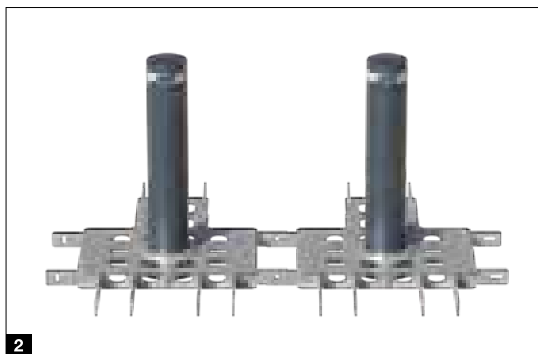

# Bornes fixes SF

M30 avec fixation au sol plate d'une profondeur de montage de seulement 200 mm

- Pour montage au-dessus de câbles posés dans le sol ou, par exemple, au-dessus de parkings souterrains
- Très faible profondeur de montage de seulement 200 mm pour les revêtements en asphalte
- En option : profondeur de montage de 300 mm pour les rues pavées, par exemple
- Disposition en rangée de longueurs variables avec plusieurs bornes
- Disposition individuelle en angle à 90°, 45° et 30°
- Convient également pour les pentes montantes et descendantes
- Aspect harmonieux en combinaison avec d'autres bornes High Security grâce à des cylindres assortis
- Effort minium lors des travaux de terrassement et temps de montage réduit grâce à des modules prêts au montage avec armature en béton
- **NOUVEAU.** Version amovible certifiée disponible sur demande

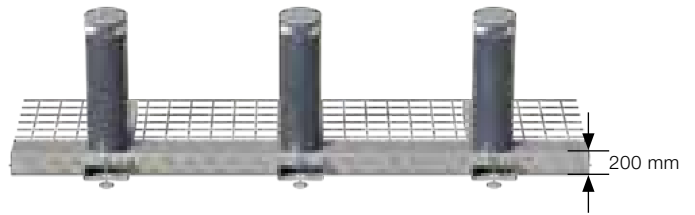

Fixation au sol standard avec **trois cylindres fixes**

	F 275-M 30-900 SF	R 275-M 30-900 SF
Diamètre (mm)	273	273
Hauteur (mm)	900	900
Poids (kg)		85
Profondeur de montage en combinaison avec de l'asphalte (standard)	200	300
Profondeur de montage, par exemple, en combinaison avec des pavés (en option)	300	300

## Données techniques

Serrure standard	-	●
<b>Certification selon (condition : fixation au sol standard pour trois cylindres)</b>	<b>PAS 68, IWA 14-1, M30, K4</b>	<b>PAS 68, IWA 14-1, M30, K4</b>
Énergie de choc avec destruction (J)	750000	750000
Énergie de choc sans destruction (J)	250000	250000

● = Équipement standard ○ = Équipement en option - = Non disponible

Vous trouverez plus d'informations sur les possibilités d'équipement à partir de la page 58.

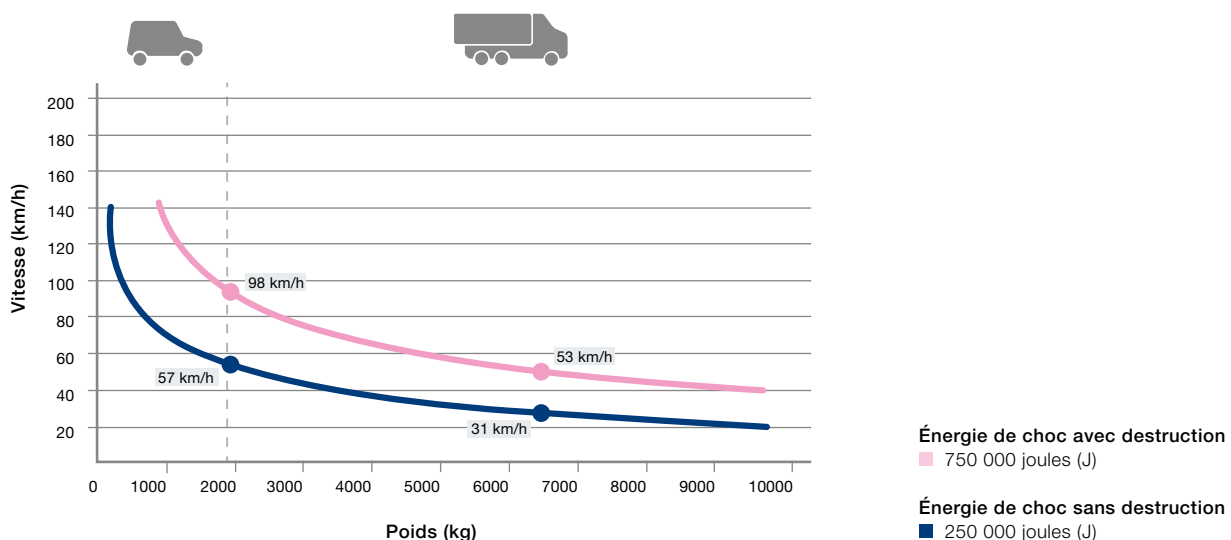



Fixation au sol standard avec **un cylindre fixe** (disposition au centre dans le sens de déplacement), en option à droite ou à gauche



Fixation au sol standard avec **deux cylindres fixes** (disposition au centre / à droite dans le sens de déplacement), disposition au centre / à gauche également possible

## Extensions et dispositions

### Modules avec une ou deux bornes

Fixation au sol avec une borne **1** ou deux bornes **2** comme extension de la fixation au sol standard

### Module avec trois bornes en disposition à 90° **3**

Fixation au sol à un angle de 90° avec trois bornes fixes

### Disposition en angle **4**

Set de ferrure de 0° / 30° / 45° pour le raccordement des fixations au sol sur un sol plat

### Disposition sur pente montante ou descendante **5**

Set de ferrure pour le raccordement des fixations au sol sur des pentes montantes / descendantes (également possible en combinaison avec la disposition en angle). L'inclinaison maximale possible est d'environ 2,4° (environ 42 mm sur une longueur de 1 m).

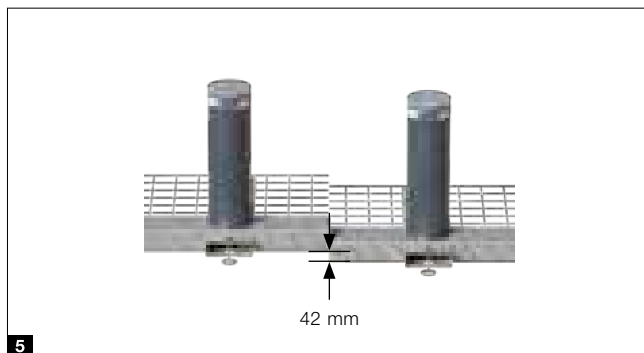
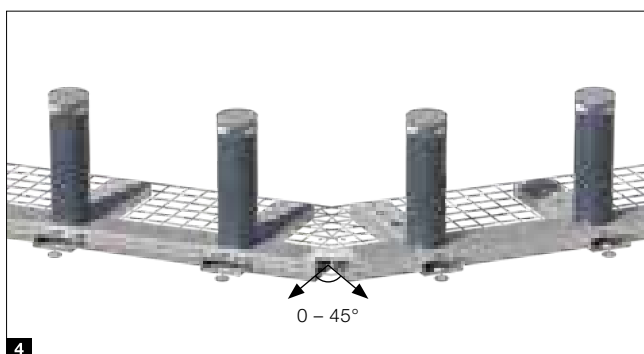
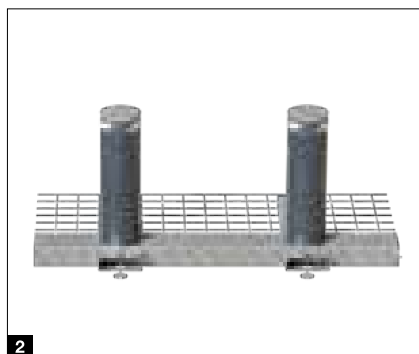
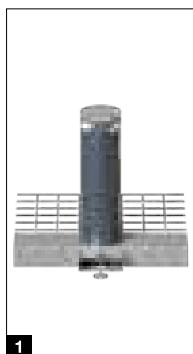

# Équipements

Pour bornes Security Line et High Security Line

## Équipements standards

### Couvercle de cylindre **1**

- Résine ABS (Security Line)
- Aluminium avec revêtement anticorrosion (High Security Line)

### Bande réfléchissante **2**

- Meilleure visibilité de nuit
- Sur tout le pourtour

### Surface du cylindre **3**

- Acier laqué en gris anthracite

### Automatisme d'arrêt **4**

- Bloque le levage de bornes automatiques en cas d'obstacle (Security Line)
- Désactivable (sous la responsabilité du maître d'œuvre, selon la législation locale)



## Équipements en option

### Surfaces en acier <sup>1</sup>

- Revêtement anticorrosion
- Laquage en RAL au choix

### Surfaces en acier inoxydable <sup>3</sup>

- V2 A ou V4 A
- K180 (rectifié)
- Laquage en RAL au choix
- Habillage en acier inoxydable remplaçable en tant que solution alternative économique au matériau plein (V2A)<sup>1</sup>

### Éclairage LED <sup>2</sup>

- Meilleure visibilité de nuit
- Avertisseur lumineux lors du levage et de l'abaissement de la borne
- Sur tout le pourtour

### Tête de borne simple <sup>4</sup>

- Version à prix attractif avec couvercle soudé

### Autres variantes et options d'équipement sur demande

<sup>1</sup>Uniquement pour bornes fixes High Security Line (sauf M30 SF)

<sup>2</sup>Uniquement pour bornes avec habillage acier inoxydable remplaçable et bornes ST



# Équipements

Pour bornes Security Line et High Security Line

## Élément de chauffage <sup>5</sup>

- Fonctionnement fiable dans des régions avec risque de neige et de verglas

## Alimentation électrique sans interruption ASI <sup>5</sup>

- 10 cycles sont encore possibles en cas de panne de tension grâce à l'alimentation de secours
- Recharge en fonctionnement normal

## NOUVEAU. Unité hydraulique extensible <sup>1 7</sup>

- Unité hydraulique séparée extensible
- Pour une maintenance simple et rapide

<sup>1</sup>Pour bornes automatiques 275 H, RI-H, M30-H

## Couverture de cylindre personnalisée <sup>6</sup>

- En option pour les bornes avec habillage pierre
- Configuration personnalisée

## Kit full inox (non illustré)

- Résistance plus élevée à la corrosion grâce à des composants principaux en acier inoxydable<sup>2</sup>

## Fonction de secours EFO <sup>8</sup>

- Sortie rapide en 1,5 seconde dans des situations d'urgence pour les bornes automatiques

<sup>2</sup>Uniquement disponible pour bornes automatiques A 275-600/800 H

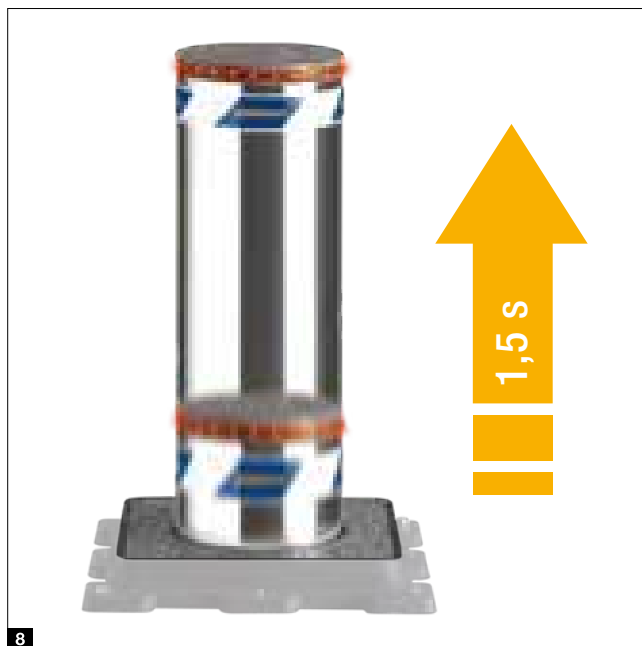
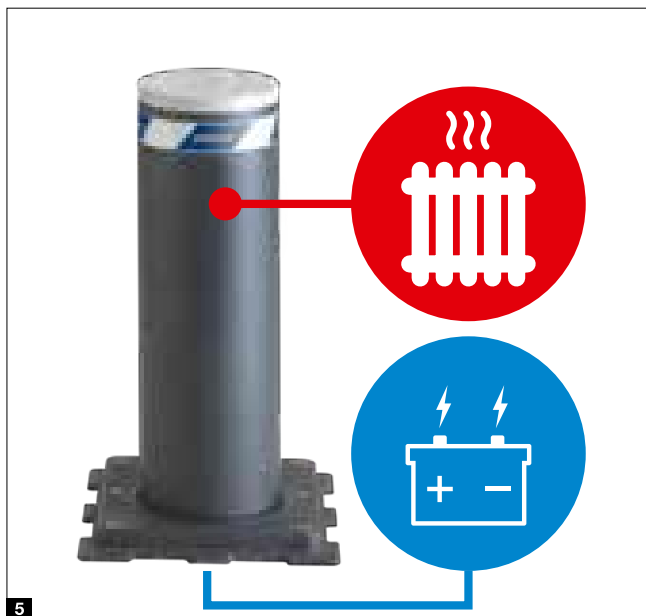

### Comportement en cas de panne de courant <sup>9</sup>

- Abaissement automatique pour bornes automatiques
- Actionnement manuel d'urgence pour lever et abaisser

### Habillage pierre <sup>11</sup>

- Disponible pour bornes fixes et automatiques de 275 mm de diamètre et de 600 ou 800 mm de hauteur <sup>1</sup>
- Au choix également avec divers types de pierre naturelle
- Possibilité d'aménagement spécial grâce à l'aspect identique des bornes fixes et automatiques

### Cadre pour pavés <sup>10</sup>

- Pour la pose directe de pavés

### Caisson de fondation (non illustré)

- Soit en acier inoxydable plein, soit avec pompe submersible

### Signal d'avertissement acoustique <sup>12</sup>

- Signal d'avertissement lors du levage et de l'abaissement de la borne

### Adaptation de la borne à l'inclinaison de la chaussée

- Selon le type de borne, possible entre 0,5° et 15°

### Autres variantes et options d'équipement sur demande

<sup>1</sup> Sauf exécution RI et bornes à motorisation électromécanique



9



10



11



12

# Blocages du passage

Pour sécurisation de passages jusqu'à 6 m de largeur



- Pour des fréquences d'utilisation élevées (env. 2 000 cycles par jour)
- Road Blocker 500 : hauteur de blocage 500 mm
- Road Blocker 1000 : hauteur de blocage 1 000 mm
- Pose affleurante dans le sol
- Motorisation hydraulique externe (distance max. 30 m)
- En option, avec fonction de secours EFO (Emergency Fast Operation)



	Road Blocker 500	Road Blocker 1000
Hauteur de barrière au-dessus du niveau du sol (mm)	500	1000
Longueur standard (m)	2 / 3 / 4 / 5 / 6	2 / 3 / 4 / 5 / 6
Profondeur du blocage du passage (en mm)	300	300
<b>Données techniques</b>		
Motorisation hydraulique externe	●	●
Vitesse levage (cm/s)	11	14,2
Vitesse abaissement (cm/s)	11	14,2
Fonction de secours EFO	○	○
Commande manuelle	○	○
Bande lumineuse à LED	○	○
Lamelles de protection	●	●
Classe de charge selon EN 124	D400 (40 tonnes)	D400 (40 tonnes)
Cycles (environ par jour)	2000	2000
Total des cycles (longévité maximum)	3000000	3000000
<b>Certification selon</b>	-	<b>PAS68</b>
<b>En conformité avec</b>	<b>M30, K4, PAS 68, IWA 14-1</b>	<b>M50, K12, IWA 14-1</b>
Énergie de choc avec destruction (J)	750000	2000000
Plage de températures	De -40 °C à +70 °C <sup>1</sup>	De -40 °C à +70 °C <sup>1</sup>

● = Équipement standard ○ = Équipement en option  
 - = Non disponible

<sup>1</sup> Pour des températures inférieures à 0 °C, nous recommandons un chauffage en option

Vous trouverez plus d'informations sur les possibilités d'équipement à la page 65.

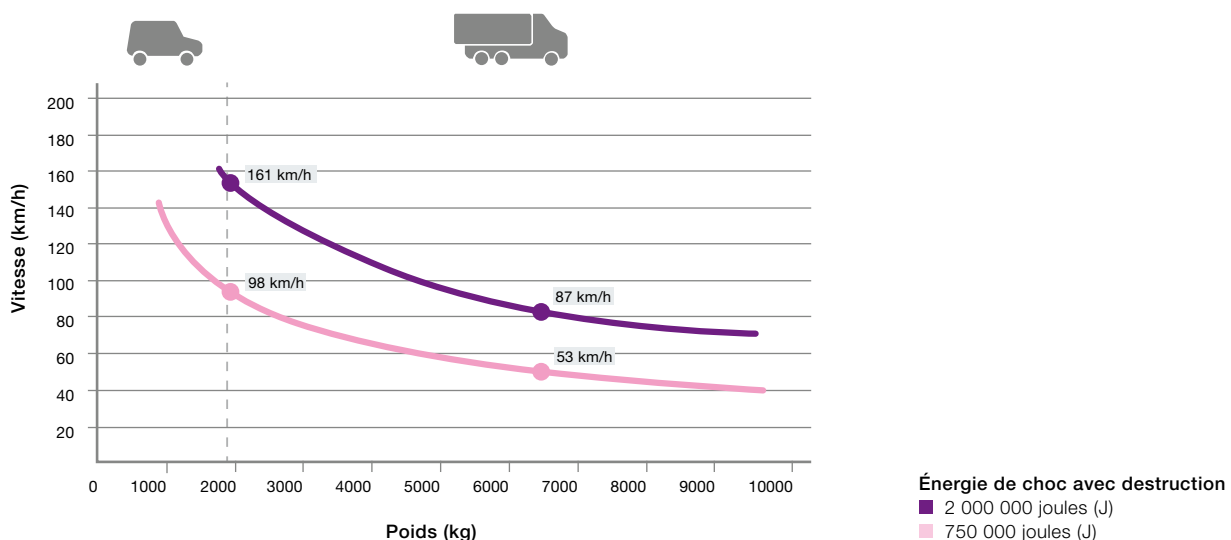



# Blocages du passage

Pour un montage simple et rapide sur un revêtement de sol approprié

- Pour des fréquences d'utilisation élevées (env. 2 000 cycles par jour)
- Road Blocker 500 SF : hauteur de blocage 500 mm
- Road Blocker 1000 SF : hauteur de blocage 1 000 mm
- Motorisation hydraulique intégrée
- Montage simple et rapide sur revêtement de sol existant
- Version avec commande homme mort
- Version à commande manuelle par visseuse électrique



	Road Blocker 500 SF	Road Blocker 1000 SF
Hauteur (mm)	500	1000
Longueur standard (m)	4 / 5 / 6	4 / 5 / 6
Largeur de passage (m)	3,5 / 4,5 / 5,5	3,5 / 4,5 / 5,5
Profondeur de montage (mm)	0	0
<b>Données techniques</b>		
Pompe hydraulique intégrée	●	●
Vitesse levage (cm/s)	9,1	14,2
Vitesse abaissement (cm/s)	7,1	14,2
Manœuvre de secours	○	○
<b>NOUVEAU.</b> Version avec commande homme mort	-	○
<b>NOUVEAU.</b> Version à commande manuelle par visseuse électrique	-	○
Fonction de secours EFO (uniquement pour la version entièrement automatique)	-	○
Commande manuelle (uniquement pour la version entièrement automatique et à commande homme mort)	○	○
Cellule photoélectrique (uniquement pour la version entièrement automatique)	●	●
Feux de signalisation bilatéraux pour la régulation du passage (uniquement pour la version entièrement automatique et à commande homme mort)	●	●
Signal d'avertissement acoustique (uniquement pour la version entièrement automatique et à commande homme mort)	●	●
Classe de charge selon EN 124	D400	D400
Cycles (environ par jour)	2000	2000
Total des cycles (longévité maximum)	3000000	3000000
<b>Certification selon</b>		
	<b>PAS 68, IWA 14-1</b>	<b>M30, PAS 68, IWA 14-1</b>
Énergie de choc avec destruction (J)	140000	750000
Énergie de choc sans destruction (J)		250000
Plage de températures	De -40 °C à +70 °C <sup>1</sup>	De -40 °C à +70 °C <sup>1</sup>

● = Équipement standard ○ = Équipement en option - = Non disponible  
 1 Pour des températures inférieures à 0 °C, nous recommandons un chauffage en option

Vous trouverez plus d'informations sur les possibilités d'équipement à la page 65.

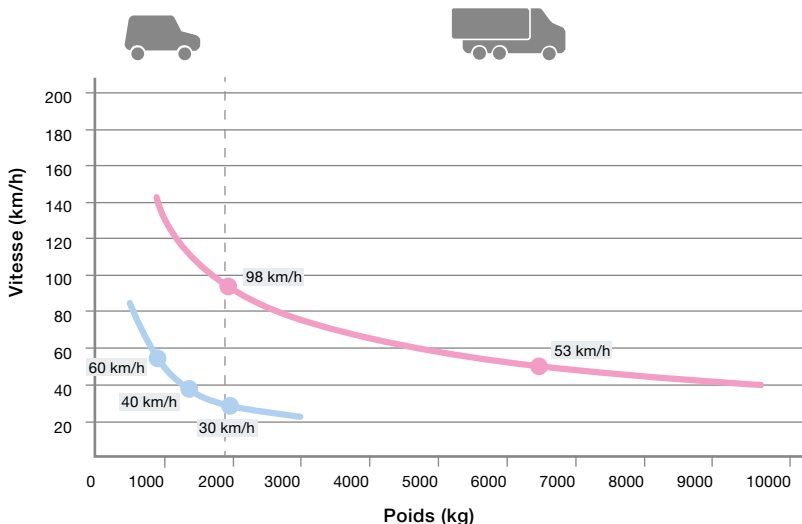

Énergie de choc avec destruction  
 ■ 750 000 joules (J)  
 ■ 140 000 joules (J)

# Herses

Pour sécurisation de passages dans un seul sens



## Tyre Killer M

- Pour des fréquences d'utilisation moyennes (env. 100 cycles par jour)
- Montage sur revêtement de sol existant, aucun terrassement nécessaire
- Abaissement manuel en option pour le passage dans les deux sens

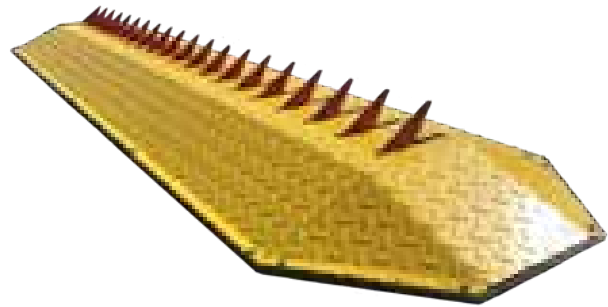

## Tyre Killer H

- Pour des fréquences d'utilisation élevées (env. 2 000 cycles par jour)
- Intégrée dans le sol, pose affleurante
- Motorisation hydraulique externe (distance max. 30 m)
- En option, avec fonction de secours EFO (Emergency Fast Operation)
- Abaissement manuel pour le passage dans les deux sens



	Tyre Killer M	Tyre Killer H
Hauteur des pointes au-dessus du niveau du sol (mm)	61	500
Longueur (m)	2 / 3 / 4 / 5 / 6	2 / 3 / 4 / 5 / 6
Largeur des pointes (mm)	10	20
Distance entre pointes (mm)	105	200
Profondeur de montage (mm)	-	710
<b>Données techniques</b>		
Vitesse levage (cm/s)	11	11
Vitesse abaissement (cm/s)	11	11
Sortie par contrepoids	●	-
Sortie par motorisation hydraulique intégrée	-	●
Abaissement manuel pour le passage dans les deux sens	○	●
Fonction de secours EFO	-	○
Dispositif de blocage	○	○
Classe de charge selon EN 124	C250	D400
Cycles (environ par jour)	100	2000
Total des cycles (longévité maximum)	200000	3000000

● = Équipement standard ○ = Équipement en option  
- = Non disponible

Vous trouverez plus d'informations sur les possibilités d'équipement à la page 65.

# Équipements en option

Pour blocages du passage et herses

## Bande lumineuse à LED <sup>1</sup>

- Meilleure visibilité de nuit
- Avertisseur lumineux pendant le levage et l'abaissement
- Pour blocages du passage

## Fonction de secours EFO <sup>2</sup>

- Sortie rapide en 1,5 s dans des situations d'urgence

## Comportement en cas de panne de courant <sup>3</sup>

- Manœuvre de secours manuelle

## Alimentation électrique sans interruption ASI <sup>4</sup>

- 10 cycles sont encore possibles en cas de panne de tension grâce à l'alimentation de secours
- Recharge en fonctionnement normal

## Signal d'avertissement acoustique <sup>5</sup>

- Signal d'avertissement pendant le levage et l'abaissement

## Élément de chauffage <sup>6</sup>

- Fonctionnement fiable dans des régions avec risque de neige et de verglas
- Pour blocages du passage

Autres variantes et options d'équipement sur demande

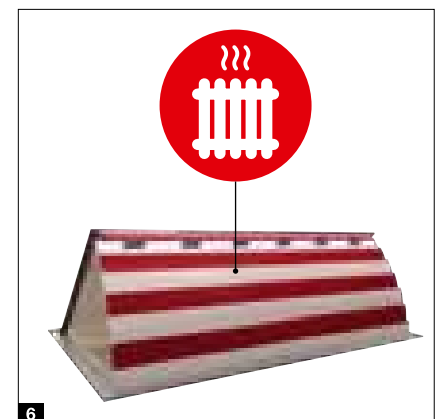
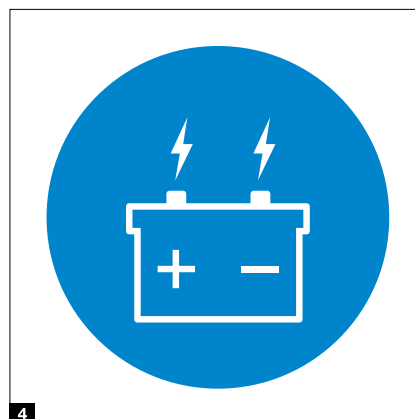
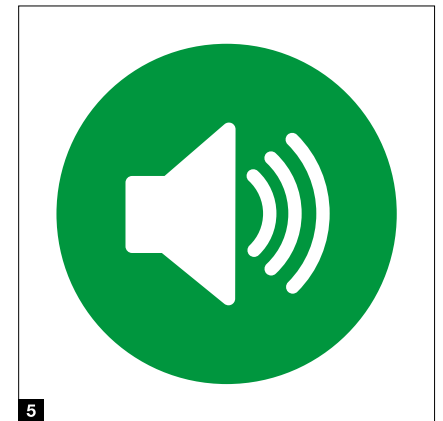
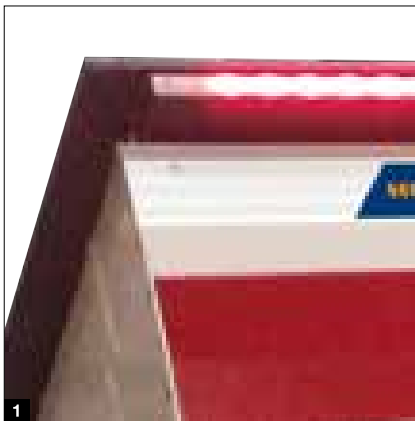

# Blocage mobile anti-véhicule OktaBlock

Pour une sécurisation flexible des événements



## OktaBlock

- Blocages individuels prémontés pour une mise en place simple et sans travaux sur place
- Certifié en tant que module individuel selon les normes BSI PAS68:2013 et IWA-14-1:2013 (M30 High Security)
- Exécution TR certifiée selon les directives techniques de la police allemande pour les blocages mobiles anti-véhicule
- Exécution TR : respect des exigences de la norme DIN SPEC 91414-1 grâce à un kit d'extension
- Exécution PAS / IWA : respect des exigences de la norme britannique VADS grâce à un kit d'extension
- Flexible, faible contrainte spatiale, économique et sans entretien
- Peut servir, sur demande de support d'information publicitaire



	OktaBlock	OktaBlock TR
Dimensions de la plaque support (mm)	800 × 800	800 × 800
Hauteur de la borne (mm)	1250	1250
Hauteur de la plaque support, biseautée (mm)	5 – 33	18 – 43
Diamètre de la borne (mm)	273	273
Couleur	Gris anthracite <sup>1</sup>	Gris anthracite <sup>1</sup>
Poids (kg)	Env. 350	Env. 450
<b>Équipements complémentaires</b>		
Laquage en couleur RAL au choix <sup>1</sup>	○	○
Boucles DIN SPEC <sup>2</sup>	–	○
Éclairage d'avertissement à LED	○	○
<b>Données techniques</b>		
Énergie de choc (J)	750000	986000
Certification selon	M30, K4, PAS 68, IWA 14-1, VADS	SK1B, TR PoI <sup>3</sup> , DIN SPEC 91414-1 <sup>2</sup>

○ = Équipement en option – = Non disponible

<sup>1</sup> En option, couleur RAL au choix moyennant supplément

<sup>2</sup> Avec kit d'extension disponible en option dans une combinaison de 3 avec boucles DIN SPEC

<sup>3</sup> Selon les directives techniques de la police allemande pour bornes mobiles de blocage de véhicules, version 0.8

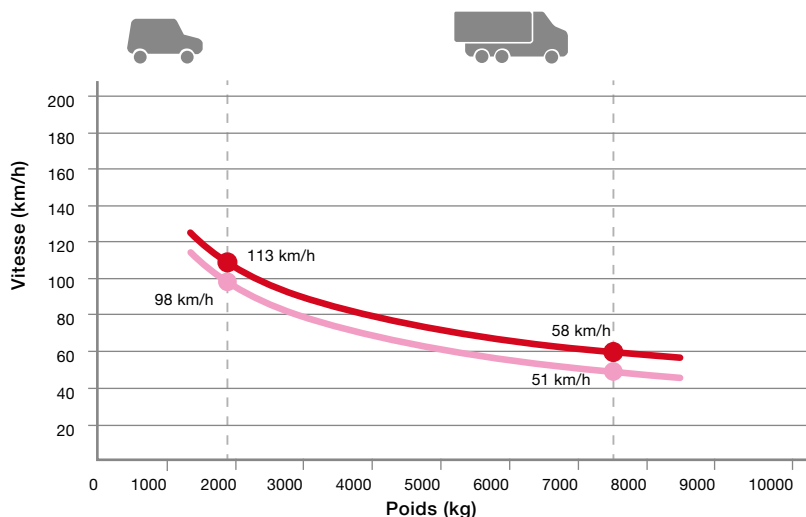

### Énergie de choc avec destruction

Les valeurs indiquent à quelle vitesse et avec quel poids du véhicule une certaine énergie de choc est générée avec laquelle le passage avec destruction de l'OktaBlock est évité.

### Énergie de choc avec destruction

- 986 000 joules (J)
- 750 000 joules (J)



EN HAUT. Blocages mobiles du passage OktaBlock pour sécurisation des événements

## Exclusivité Hörmann

Réduction d'impacts de véhicules dans toutes les directions grâce à la construction axisymétrique



Le **blocage mobile anti-véhicule OktaBlock** sécurise efficacement les accès automobiles et piétons à des événements en plein air ainsi que les édifices contre tout véhicule bélier. Le design de l'OktaBlock Hörmann est discret et n'est donc pas intimidant. Qu'il s'agisse d'une fête municipale, d'un festival ou d'un marché de Noël en hiver, avec les blocages mobiles anti-véhicule, les divers événements extérieurs sont sécurisés le temps nécessaire et pour un coût raisonnable.

**Protection des personnes certifiée** Le blocage anti-véhicule est certifié comme module individuel. De ce fait, il n'est pas nécessaire, contrairement à de nombreux produits concurrents, de combiner plusieurs modules. Cela garantit une flexibilité optimale et la fluidité de l'évacuation.

L'OktaBlock est certifié selon les normes internationales **BSI PAS 68:2013 et IWA-14-1:2013, test de collision standardisé « N2 / N2A »**. Lors de ce test de collision standardisé, un camion sans conducteur de la classe N2 / N2A et d'un poids test de 7,5 tonnes roule à une vitesse de 50 km/h contre une borne. L'énergie de choc ainsi générée est de 750 000 joules. L'OktaBlock TR est non seulement certifié selon les directives techniques de la police allemande mais aussi selon la norme la plus stricte **DIN SPEC 91414-1**. De plus, l'OktaBlock répond aux exigences de la norme britannique VDAS (CPNI).



# Blocage mobile du passage Road Blocker M30

Pour une sécurisation flexible et certifiée des événements.



- **NOUVEAU.** Possibilité de combinaison flexible grâce aux différentes variantes de montage certifiées
- Pour des fréquences d'utilisation moyennes (environ 150 cycles par jour)
- Certifié selon la nouvelle norme de blocages mobiles du passage DIN SPEC 91414-1
- Hauteur de blocage environ 800 mm
- Modules avec élément de blocage abaissable
- Modules pour le passage de piétons
- Liaison simple et combinaison libre des différents modules
- Combinaison idéale possible avec le blocage mobile anti-véhicule OktaBlock

**Exclusivité Hörmann**

Road Blocker M30 mobile avec certification intégrale selon la norme DIN SPEC 91414-1

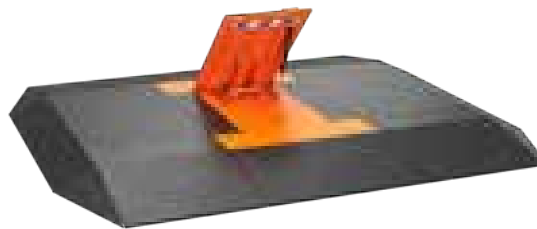

EN HAUT. À gauche et à droite : passage piétons, au centre : élément de blocage

## Road Blocker M30 mobile

Hauteur de barrière au-dessus du niveau du sol (mm)	100
Largeur modulaire élément de blocage (mm)	1000
Largeur modulaire passage de piétons (mm)	800
Profondeur modulaire, avec barrières (mm)	2740
Hauteur de l'élément de blocage au-dessus du niveau du sol (mm)	800

### Équipements complémentaires

Laquage en RAL au choix	<input type="radio"/>
Revêtement maritime anticorrosion	<input type="radio"/>
<b>NOUVEAU.</b> Revêtement antidérapant ProGrip	<input type="radio"/>
Kit anti-manipulation MK2 <sup>1</sup>	<input type="radio"/>
Éclairage d'avertissement à LED	<input type="radio"/>
<b>NOUVEAU.</b> Palette de stockage spéciale	<input type="radio"/>

### Données techniques

Commande manuelle	●
Classe de charge selon EN 124	D400 (40 tonnes)
Cycles (environ par jour)	150

### Certification selon

Énergie de choc avec destruction (J)	750000
Plage de températures	De -40 °C à +70 °C

**DIN SPEC 91414-1 (MK2 ; 0,1 / 0,0 m)**  
**IWA 14-1 / ISO 22343-1, M30, K4**

● = Équipement standard   ○ = Équipement en option   – = Non disponible

<sup>1</sup> En option pour l'exécution DIN SPEC

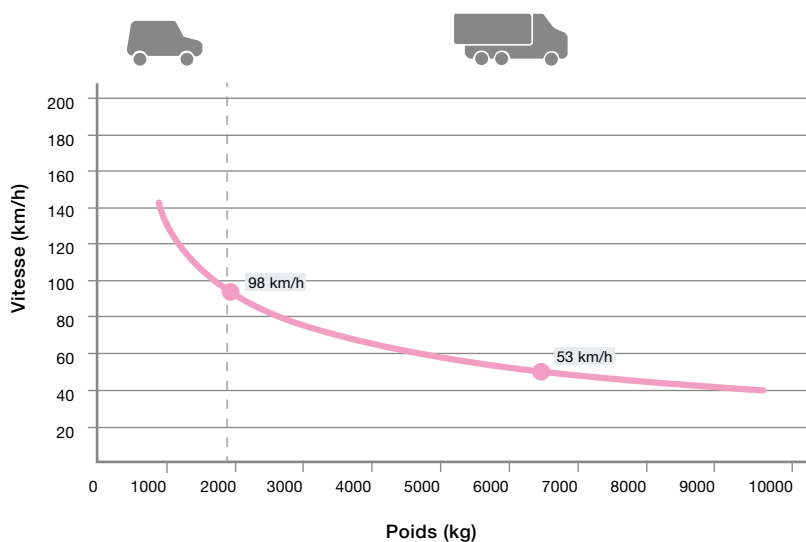



# Blocage mobile du passage Road Blocker M30

**NOUVEAU.** Certification intégrale selon la nouvelle norme de blocages pour mobiles du passage DIN SPEC 91414-1



EN HAUT. Road Blocker M30 mobile combiné à des OktaBlock selon la norme DIN SPEC 91414-1 pour la sécurisation de points de passage

## Exclusivité Hörmann

Blocage mobile du passage avec déplacement maximal de 0,1 m et classe de résistance anti-manipulation MK2

Le blocage mobile Road Blocker M30 peut être monté et placé rapidement et simplement sans ancrage au sol en moins de 25 minutes. Des travaux de terrassement ou de raccordement électrique ne sont pas nécessaires.

**NOUVEAU.** Après la certification réussie d'autres variantes d'installation, il est désormais possible de combiner des modules avec élément de blocage abaissable avec des modules pour le passage des piétons selon les besoins du client. Le Road Blocker M30 offre ainsi une flexibilité certifiée maximale pour la protection temporaire d'évènements publics !

Le Road Blocker M30 mobile et le blocage mobile anti-véhicule OktaBlock se complètent à la perfection. Alors que l'OktaBlock sécurise de grands espaces extérieurs de manière rapide et économique, le Road Blocker M30 mobile est utilisé aux points de passage des véhicules.

### Exemples de variantes d'installation combinées de Road Blocker M30 mobiles (largeur en mm)

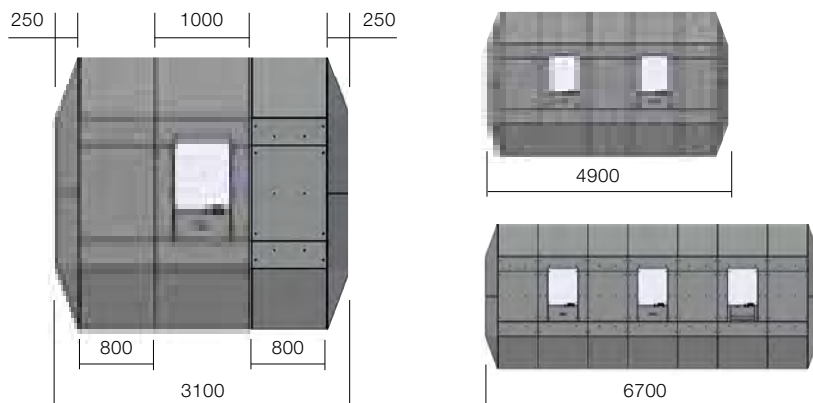

# Hörmann Access Control HAC

Contrôle et gestion des accès en ligne



Vue Web sur navigateur

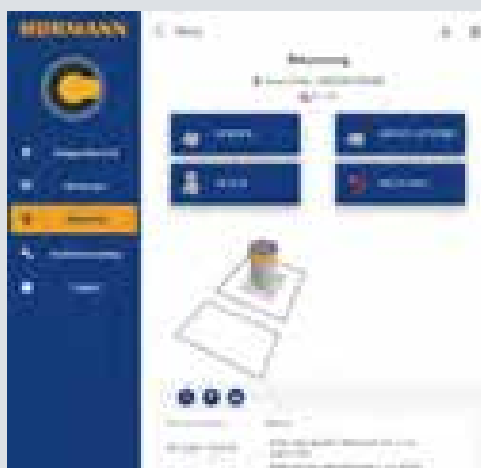

Vue Web sur tablette

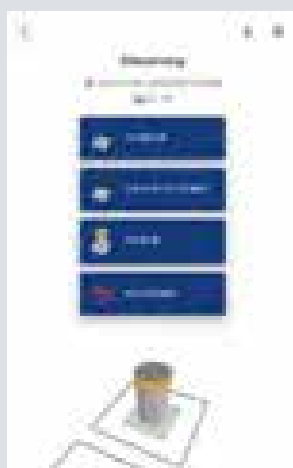

Vue Web sur smartphone

## Aperçu des fonctions

- Système développé en interne pour bornes automatiques, installations de barrières et de portes
- Gestion en option jusqu'à 2 000 moyens d'identification pour la régulation des accès
- Commande simple d'appareils mobiles et fixes par navigateur Web
- Utilisable en ligne et hors ligne
- Gestion facilitée des utilisateurs
- Attribution d'autorisations d'accès personnalisées jusqu'à « l'autorisation invité » par QR-codes envoyés par e-mail
- Gestion flexible des entrées et sorties
- Détection aisée des dysfonctionnements
- Mémoire de messages pour le suivi
- Combinaison idéale avec détection grand angle RFID ou de plaques d'immatriculation en option



## Reconnaissance de plaques d'immatriculation

Une caméra scanne la plaque d'immatriculation du véhicule et débloque l'entrée ou la sortie en cas d'autorisation correspondante. Aucun moyen d'identification séparé n'est nécessaire.

## Potelet acier inoxydable 170

- Commande de bornes automatiques directement sur la borne
- Contrôle d'accès par contacteur à clé, clavier transpondeur, clavier à code
- Régulation d'accès par feux de signalisation d'un côté ou de chaque côté (rouge/vert)
- Pour loger au maximum deux commandes de borne (uniquement pour l'exécution avec ouverture vers le haut)

## Potelet acier inoxydable 275

- Commande de bornes automatiques directement sur la borne
- Combinaison harmonieuse avec bornes de 275 mm de diamètre
- Enregistrement jusqu'à quatre bornes dans la commande
- Contrôle d'accès par contacteur à clé, clavier transpondeur, clavier à code
- Régulation d'accès par feux de signalisation d'un côté ou de chaque côté (rouge/vert)
- Trappe de maintenance et serrure à came

## Potelet carré, acier

- Solution alternative économique aux potelets en acier inoxydable
- Suffisamment de place pour 5 commandes maximum et éléments de commande



	Potelet acier inoxydable 170	Potelet acier inoxydable 275	Potelet rectangulaire, acier
Largeur × profondeur (mm)			300 × 200
Diamètre (mm)	170	275	
Hauteurs (mm)	1500, 1800	1500, 1800	2000

### Données techniques

Fixe	●	●	●
Socle de montage	●	●	●
Serrure à came	–	●	●
Trappe de maintenance verrouillable	●	●	●
Indice de protection	IP 55	IP 55	IP 55

● = Équipement standard – = Non disponible

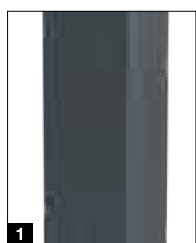

Surface en acier, laquée en gris anthracite (de série), laquage RAL au choix (en option)



Surface en acier inoxydable, laquée en gris anthracite (de série), laquage RAL au choix (en option)

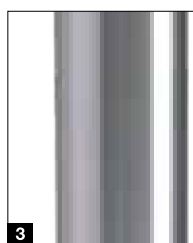

Surface en acier inoxydable brossé

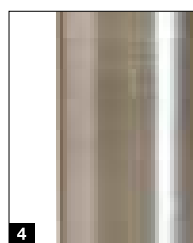

Trappe de maintenance (pour potelet acier inoxydable 275)

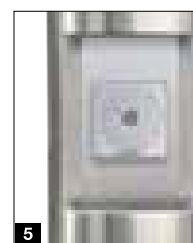

Contrôle d'accès par contacteur à clé, clavier transpondeur, clavier à code

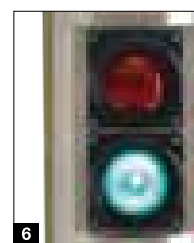

Régulation d'accès par feux de signalisation d'un côté ou de chaque côté (rouge/vert)

# Accessoires

Télécommandes, récepteurs



## HS 5 BS

4 touches de fonction plus touche d'interrogation, surface brillante noire ou blanche



## HS 5 BS

4 touches de fonction plus touche d'interrogation, surface structurée noire mate



## HS 4 BS

4 touches de fonction, surface structurée noire mate



## HS 1 BS

1 touche de fonction, surface structurée noire mate



## HSE 1 BS

1 touche de fonction, œillet pour porte-clés inclus, surface structurée noire mate

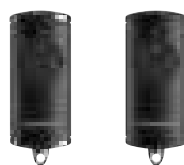

## HSE 4 BS

4 touches de fonction, œillet pour porte-clés inclus, surface structurée noire mate avec extrémités chromées ou synthétiques



## HSS 4 BS

Émetteur de sécurité à 4 touches  
Fonction supplémentaire : protection anticopie du codage d'émetteurs ; avec extrémités chromées



Exclusivité Hörmann

### Système radio moderne

Le système radio bidirectionnel BiSecur est synonyme de technologie d'avenir pour une commande confortable et sécurisée. Le procédé de cryptage BiSecur extrêmement sécurisé empêche efficacement toute copie de votre signal radio par des tiers. Il a été testé et homologué par des experts en sécurité de l'université de la Ruhr à Bochum.

### Vos avantages

- Cryptage 128 bits pour une sécurité comparable aux services bancaires en ligne
- Signal radio résistant aux interférences garantissant une portée stable
- Compatible avec les systèmes de contrôle d'accès et de portes Hörmann
- Rétrocompatibilité, c'est-à-dire que les récepteurs radio utilisant une fréquence radio de 868 MHz (de 2005 à juin 2012) peuvent également être commandés à l'aide des éléments de commande BiSecur



**Émetteur pour l'industrie HSI BS**  
 Pour la commande de maximum 1 000 récepteurs, avec écran d'affichage et grandes touches de sélection pour une manipulation aisée avec des gants, possibilité de transmission des codages d'émetteurs à d'autres appareils



**NOUVEAU. Émetteur pour l'industrie HSI 3 BS**  
 Pour commande de 3 récepteurs maximum, avec de grandes touches, boîtier antichoc  
 Indice de protection : IP 65



**Émetteur pour l'industrie HSI 6 BS, HSI 15 BS**  
 Pour la commande de max. 6 ou 15 récepteurs avec grandes touches pour une manipulation aisée avec des gants, boîtier antichoc  
 Indice de protection : IP 65



**Clavier à code sans fil FCT 3 BS**  
 3 fonctions, avec touches rétroéclairées, montage encastré ou en applique possible, boîtier synthétique en gris clair RAL 7040 (également disponible avec dix fonctions et clapet, laqué en aluminium blanc RAL 9006)



**Clavier à code sans fil FCT 10 BS**  
 10 fonctions, avec touches rétroéclairées et clapet, montage encastré ou en applique possible, boîtier synthétique laqué en aluminium blanc RAL 9006



**Lecteur d'empreinte digitale sans fil FFL 25 BS**  
 2 fonctions, jusqu'à 25 empreintes digitales, avec clapet, montage encastré ou en applique possible, boîtier synthétique laqué en aluminium blanc RAL 9006



**Récepteur à relais 2 canaux HET-E2 SL BS**  
 Avec 2 sorties de relais en contact sec pour la sélection de direction, une entrée à 2 pôles pour signal de fins de course Ouvert et Fermé en contact sec, antenne externe



**Hörmann homee Brain**  
 Cube de base avec système radio BiSecur pour commander les motorisations de porte de garage et de portail Hörmann, les serrures de portes d'entrée, les appareils électriques et les systèmes de contrôle d'accès via l'application Hörmann homee

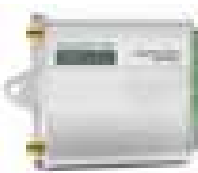

**Cloud Unit W5-B**  
 Commande mobile par cloud ou application, appel ou SMS, horloge annuelle intégrée, gestion jusqu'à 1 024 badges de stationnement (numéros de téléphone, comptes), notifications push librement programmables (p. ex. dysfonctionnements), deux sorties en contact sec et huit entrées, carte SIM intégrée, mise en service simple via QR-code. Le module est préparé pour le montage sur rail DIN et fonctionne avec 9 – 24 V CC.  
 Dimensions du boîtier supplémentaire : 202 × 164 × 130 mm (L × H × P)  
 Indice de protection : IP 65

# Accessoires

Claviers à code, lecteur d'empreinte digitale, clavier transpondeurs et contacteurs à clé

---



## Clavier à code CTR 1b-1 et CTR 3b-1

Pour une (CTR 1b-1) ou trois (CTR 3b-1) fonction(s), avec touches rétroéclairées

Dimensions :  
80 × 80 × 15 mm (L × H × P)



## Clavier à code CTV 3-1

Pour trois fonctions, avec touches en métal particulièrement robustes

Dimensions :  
80 × 80 × 15 mm (L × H × P)



## Clavier à code CTP 3

Pour trois fonctions, avec inscription rétroéclairée et surface tactile

Dimensions :  
80 × 80 × 15 mm (L × H × P)



## Boîtier décodeur

Pour claviers à code CTR 1b-1, CTR 3b-1, CTV 3-1 et CTP 3

Dimensions :  
140 × 130 × 50 mm (L × H × P)  
Puissance de commutation :  
2,5 A / 30 V CC  
500 W / 250 V CA

---



## Lecteur d'empreinte digitale FL 150

Pour deux fonctions ; enregistrement jusqu'à 150 empreintes digitales

Dimensions : 80 × 80 × 13 mm (L × H × P) ;  
Boîtier décodeur : 70 × 275 × 50 mm (L × H × P) ;  
Puissance de commutation : 2,0 A / 30 V CC



## Clavier transpondeur TTR 1000-1

Pour une fonction, par clé transpondeur ou carte transpondeur, jusqu'à 1 000 clés ou cartes mémorisables

Dimensions : 80 × 80 × 15 mm (L × H × P) ;  
Boîtier décodeur : 140 × 130 × 50 mm (L × H × P)  
Puissance de commutation : 2,5 A / 30 V CC ; 500 W / 250 V CA

---

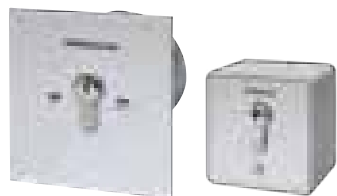

**Contacteur à clé ESU 30** avec trois clés, exécution à encastrer, fonction impulsion ou Ouvert / Fermé au choix Dimensions du boîtier : 60 × 58 mm (d × P)

Dimensions du cache :  
90 × 100 mm (L × H),  
Réservation dans maçonnerie :  
65 × 60 mm (d × P)  
Indice de protection : IP 54

## Exécution en applique ESA 30

Dimensions :  
73 × 73 × 50 mm (L × H × P)



**Contacteur à clé STAP 50** avec trois clés, exécution en applique, dimensions : 80 × 80 × 63 mm (L × H × P) ; indice de protection : IP 54

**Contacteur à clé STUP 50** avec trois clés, exécution à encastrer, dimensions : 80 × 80 mm (L × H) ;  
Indice de protection : IP 54



### Boucle d'induction DI 1 dans boîtier supplémentaire séparé

Convient à une boucle d'induction ; détecteur de boucle d'induction muni d'un contact de fermeture et d'un inverseur

### Boucle d'induction DI 2 (non illustrée) dans boîtier supplémentaire séparé

Convient à deux boucles d'induction séparées ; détecteur de boucle d'induction avec deux contacts de fermeture en contact sec ; réglable sur impulsion ou contact continu ; possibilité de reconnaissance directionnelle

Dimensions du boîtier supplémentaire :

202 × 164 × 130 mm (L × H × P)

Puissance de commutation :

DI 1 : basse tension 2 A, 125 V A / 60 W

DI 2 : 250 V CA, 4 A, 1 000 VA

(charge ohmique CA) ; livraison sans câble de boucle

Câble de boucle pour boucle d'induction :

Rouleau de 50 m, identification de câble : SIAF,

section : 1,5 mm<sup>2</sup>, couleur : marron



### Horloge hebdomadaire numérique dans boîtier supplémentaire séparé

La minuterie peut enclencher ou couper des appareils de commande via un contact sec. Unité d'extension pour commandes (pour pose dans boîtier existant). Puissance de commutation : 230 V CA / 2,5 A / 500 W. Réglage heure d'été / heure d'hiver. Commutation manuelle : service automatique, présélection Marche continue / Arrêt continu

Dimensions du boîtier supplémentaire :

202 × 164 × 130 mm (L × H × P)

Indice de protection : IP 65

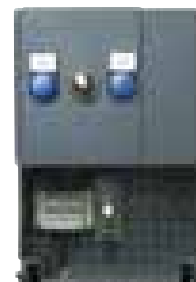

### Unité de connexion mode été / hiver dans boîtier supplémentaire

Fonction pour ouverture de porte complète et position finale intermédiaire librement programmable ; unité d'extension pour commandes

Dimensions du boîtier supplémentaire :

202 × 164 × 130 mm (L × H × P)

Indice de protection : IP 65

Impossible pour commande 445 / 545



### Feux de signalisation rouge / vert

Pour signalement visuel du passage validé ou bloqué, impossible en combinaison avec les potelets en acier inoxydable

Dimensions :

170 × 467 × 200 mm (L × H × P)

Charge sur les contacts :

250 V CA : 2,5 A / 500 W

Indice de protection : IP 65

# Hörmann, des produits sûrs pour la vie.

Grâce à leur qualité optimale, les produits Hörmann garantissent le bon fonctionnement des bâtiments commerciaux et industriels de manière durable, fiable et rentable. Ils constituent une partie déterminante de votre bâtiment et le demeurent pour toute la vie.

**PORTES INDUSTRIELLES. ÉQUIPEMENT DE QUAI. PORTES COULISSANTES. PORTES TERTIAIRES. SYSTÈMES DE CONTRÔLE D'ACCÈS.**

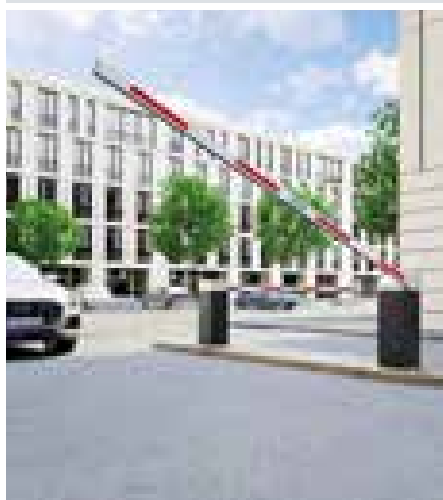

Les produits représentés sont parfois dotés d'équipements spéciaux et ne correspondent par conséquent pas toujours à l'exécution standard. Pour des raisons techniques d'imprimerie, les teintes et surfaces représentées n'ont pas de caractère contractuel. Droits d'auteur réservés. Reproduction, même partielle, uniquement avec notre autorisation. Sous réserve de modifications.

**HÖRMANN**