

### Die tropffreie Multikupplung Multi-X

- Kleine kompakte Bauweise, kann auch bei schwierigen Platzverhältnissen einfach eingebaut werden
- Unter Restdruck bis 350 bar kuppelbar
- Korrosionsbeständiges Alugehäuse
- Modernes Design
- Für den schweren Einsatz
- Tropffreies Kuppeln



#### TECHNISCHE DATEN

Größen/Inch.....	3/8", 1/2", 3/4", 1"
Max. Betriebsdruck .....	350 bar (5076 PSI)
Min. Berstdruck .....	1200 bar (17404 PSI)
Material Kupplungsseite .....	Verzinkter Stahl, eloxiertes Aluminium, Zink, Messing
Material Nippelseite .....	Verzinkter Stahl, eloxiertes Aluminium, Messing
Dichtungsmaterial .....	Nitril (NBR/PUR)
Hauptmaterial .....	Aluminium

### Die leckagefreie All-in-one Multikupplung

Das Multi-X-Sortiment umfasst innovative Mehrfachkupplungen mit einfacher Bedienung, die speziell entwickelt wurden, um den Anforderungen selbst anspruchsvollster Mobilhydraulik gerecht zu werden. Einzelne Flat-Face-Kupplungen nach ISO 16028 können direkt an die installierte Nippelplatte angeschlossen werden. So haben Sie maximale Flexibilität bei der Verwendung von Werkzeugen und Anbaugeräten sowohl mit als auch ohne Multi-X.



Anschluss einzelner ISO 16028 Kupplungen an der Nippelplatte möglich.

Multiple Anschlussmöglichkeiten, z.B. Duo kuppelbar mit Quattro.

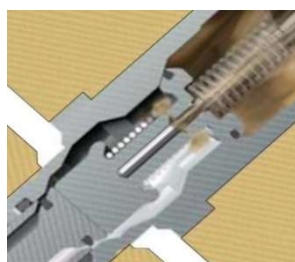

Der Druck wird ohne Leckage abgebaut. Dies ermöglicht ein einfaches Anschliessen von Systemen, die unter Restdruck stehen.

Sämtliche Multi-X-Nippelseiten sind mit Druckeliminator-Nippeln ausgestattet, die auch ein Anschliessen von Kupplungen mit Restdruck ermöglichen.

#### Verbindungsmöglichkeiten

	DN10	DN12.5	DN19	DN25
	3/8"	1/2"	3/4"	1"
1. Kuppelbar unter Restdruck auf Nippelseite und drucklosem Tankanschluss auf Kupplungsseite	350 bar	350 bar	350 bar	350 bar
2. Kuppelbar unter Restdruck auf Kupplungsseite und drucklosem Tankanschluss auf Nippelseite	250 bar	150 bar	60 bar	120 bar
3. Kuppelbar unter Restdruck auf Nippelseite und 10 bar Rücklaufdruck auf Kupplungsseite	250 bar	220 bar	220 bar	250 bar

Fall 1: Restdruck auf der Stecker-Seite und freier Abfluss auf der Buchsen-Seite, bis zu 350 bar bei allen Konfigurationen.

Fall 2: Restdruck auf der weiblichen Seite und freier Abfluss auf der männlichen Seite, 120–250 bar Restdruck, je nach Kupplungsgrösse.

Fall 3: Restdruck auf der männlichen Seite und 10 bar Rückflusswiderstand auf der weiblichen Seite, 220 oder 250 bar.

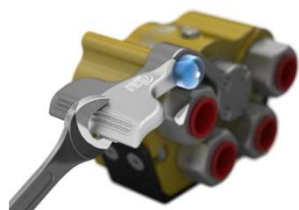

#### Verbesserter und stabilerer Hebel

- ermöglicht Verlängerung für zusätzliche Hebelwirkung, 17mm Schlüsselfläche
- Verriegelungsknopf neu aus Aluminium

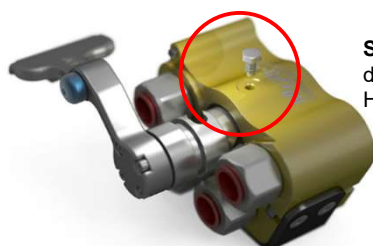

**Schnelle und einfachere Wartung** durch vereinfachte Demontage der Hebeleinheit



**Hohe Vibrationsfestigkeit** durch neue Nutensteine für die Montagehalterung

### Multi-X Generation II - 2 Anschlussmöglichkeiten:

mit WEO



mit Innengewinde (IG)



#### Vorteile bei der Ausführung WEO

- Drehbare Anschlüsse bei Nippel und Kupplung keine Torsion, einfaches Handling
- Servicefreundlich, vereinfachte Demontage
- Viele Anschlussmöglichkeiten mit WEO
- Sehr kompakter Schlauchanschluss, platzsparend da WEO einfach steckbar

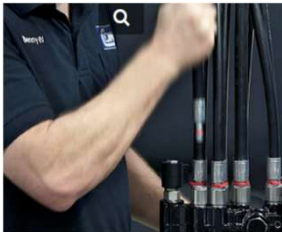

#### Vorteile bei der Ausführung IG

- Überall einbaubar, kleinste Multikupplung auf dem Markt
- Servicefreundlich, vereinfachte Demontage
- Mehr Durchfluss, grösserer Querschnitt
- Kupplung zu Nippel kompatibel zu früheren Versionen Multi-X Classic



Geringeres Gewicht, Gesteigerte Leistung



Kompatibel mit vorherigen Versionen



Höherer Durchfluss als bisher durch grösseren Querschnitt (ohne WEO)



Verbesserte Eignung für Einsatz im Winter

Pressure drop  $\Delta P$  (PSI)

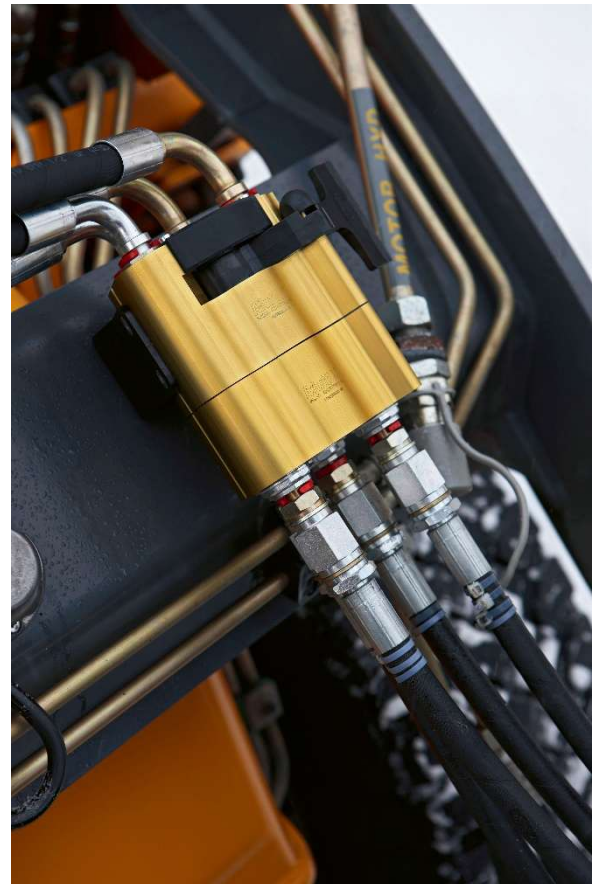
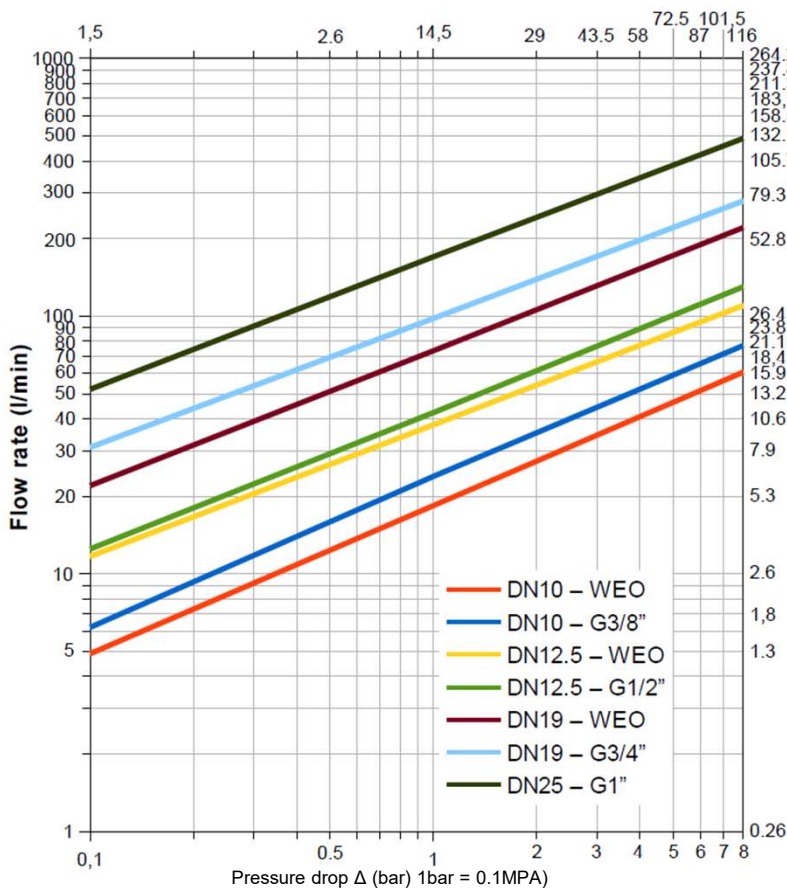

	Artikel-Nr.	Bezeichnung	Anschluss	Durchfluss *	L	W	H1	H2	H3	Preis
<b>Multi-X Duo</b>										
	10 932 2100	Kupplung Duo DN10	WEO 1/2"	35	84	166	72		5	355.40
	10 932 2150	Nippel Duo DN10	WEO 3/8"	35	120	116	66		5	276.00
	10 932 2200	Kupplung Duo 10	G 3/8" IG	44	72	166	73	136	5	346.10
	10 932 2250	Nippel Duo 10	G 3/8" IG	44	121	116	66		5	287.40
	10 932 2101	Kupplung Duo 12.5	WEO 1/2"	68	84	174	79		5	482.00
	10 932 2151	Nippel Duo 12.5	WEO 1/2"	68	13	132	73		5	398.60
	10 932 2201	Kupplung Duo 12.5	G 1/2" IG	77	91	174	79	138	5	503.70
	10 932 2251	Nippel Duo 12.5	G 1/2" IG	77	136	132	73		5	420.20
	10 932 6100	Kupplung Duo 12.5/19	WEO 1x1/2", 1x 3/4"	68/138	117	194	83	145	5	866.70
	10 932 6150	Nippel Duo 12.5/19	WEO 1x1/2", 1x 3/4"	68/138	179	150	70		5	623.70
	10 932 5102	Kupplung Duo 19	WEO 3/4"	138	117	213	107	170	5	804.40
	10 932 5152	Nippel Duo 19	WEO 3/4"	138	179	179	97		5	574.70
	10 932 5202	Kupplung Duo 19	G 3/4" IG	171	106	194	107	164	5	840.50
	10 932 5252	Nippel Duo 19	G 3/4" IG	171	168	179	97		5	600.50
	10 932 7000	Kupplung Duo 25	G 1" IG	290	119	214	89	145	5	1'130.90
	10 932 7050	Nippel Duo 25	G 1" IG	290	173	180	77		5	1'107.30
<b>Multi-X Trio</b>										
	10 932 4203	Kupplung 12.5 mit Schmierstoffleitung	2x G 1/2"+M10	68	78	174	99	159	5	762.20
	10 932 4253	Nippel 12.5 mit Schmierstoffleitung	2x G 1/2"+M10	68	131	132	93		5	589.20
	10 932 4204	Kupplung 10/12.5	1xG3/8"IG +2x1/2"IG	44/68	78	174	99	159	5	688.00
	10 932 4254	Nippel 10/12.5	1x3/8"IG +2x1/2"IG	44/68	136	132	93		5	544.90
	10 932 5204	Kupplung Trio 19 mit Schmierstoffleitung	3x G3/4" IG+M10	171	106	214	107	170	5	a.Anfr.
	10 932 5254	Nippel Trio 19 mit Schmierstoffleitung	3x G3/4" IG+M10	171	168	179	97		5	a.Anfr.



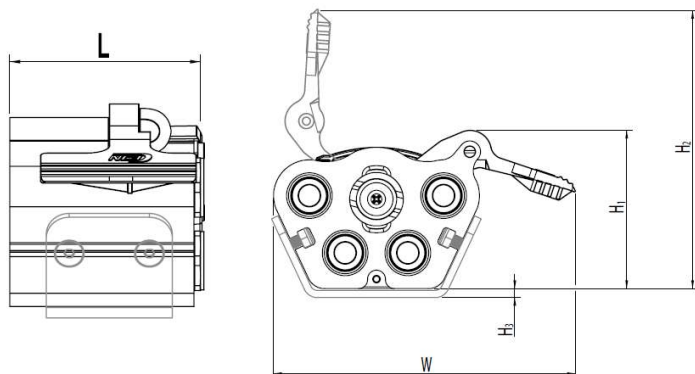

\* ΔP = 3 bar

### KUPPLUNGSSEITE

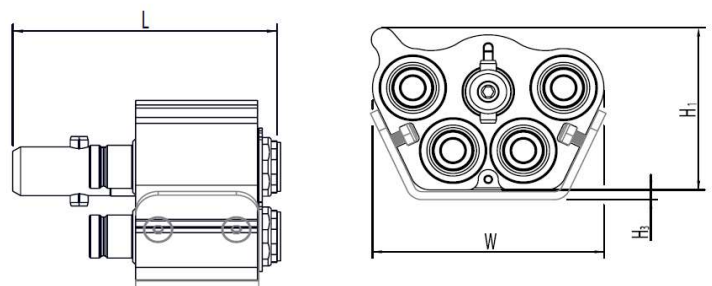

### NIPPELSEITE



	Artikel-Nr.	Bezeichnung	Anschluss	Durchfluss *	L	W	H1	H2	H3	Preis
<b>Multi-X Quattro</b>										
	10 932 3100	Kupplung Quattro 10	WEO 1/2"	35	84	166	88		5	438.80
	10 932 3150	Nippel Quattro 10	WEO 3/8"	35	120	116	88		5	387.30
	10 932 3200	Kupplung Quattro 10	G 3/8" IG	44	88	166	88	154	5	432.60
	10 932 3250	Nippel Quattro 10	G 3/8" IG	44	121	116	83		5	407.90
	10 932 4100	Kupplung Quattro 10/12.5	WEO 1/2"	35/68	87	174	99		5	683.90
	10 932 4150	Nippel Quattro 10/12.5	WEO 3/8"+1/2"	35/68	139	132	93		5	564.40
	10 932 4200	Kupplung Quattro 10/12.5	G 3/8" +1/2" IG	44/77	113	177	98	158	5	713.80
	10 932 4250	Nippel Quattro 10/12.5	G 3/8" +1/2" IG	44/77	136	132	93		5	604.60
	10 932 4101	Kupplung Quattro 12.5	1/2" WEO	68	87	174	99		5	633.50
	10 932 4151	Nippel Quattro 12.5	1/2" WEO	68	139	132	93		5	557.20
	10 932 4201	Kupplung Quattro 12.5	G 1/2" IG	77	91	174	99	158	5	659.20
	10 932 4251	Nippel Quattro 12.5	G 1/2" IG	77	136	132	93		5	596.40
	10 932 5100	Kupplung Quattro 12.5/19	WEO 1/2"+3/4"	138	117	214	107		5	889.90
	10 932 5150	Nippel Quattro 12.5/19	WEO 1/2"-3/4"	68/138	179	179	97		5	695.30
	10 932 5200	Kupplung Quattro 12.5/19	G 1/2"-3/4" IG	77/171	106	214	107	164	5	928.00
	10 932 5250	Nippel Quattro 12.5/19	G 1/2"-3/4" IG	77/171	168	179	97		5	739.50
<b>Multi-X Hexa</b>										
	10 932 5106	Kupplung Hexa 10	WEO 1/2"	35	84	213	107		5	896.10
	10 932 5156	Nippel Hexa 10	WEO 3/8"	35	122	179	97		5	709.70
	10 932 5206	Kupplung Hexa 10	G 3/8" IG	44	89	214	97	168	5	934.20
	10 932 5256	Nippel Hexa 10	G 3/8" IG	44	123	179	97		5	754.00

\* ΔP = 3 bar

Multi-X der Generation Classic sind kompatibel mit der Generation II, einzig diese Ausnahmen bei WEO-Anschlüssen sind nicht zu 100% austauschbar:

Ausnahmen	WEO-Anschluss Gen. II	WEO Anschluss Classic:
109322001	1/2"	3/4"
109324000	2x 1/2" 2x 1/2"	2x 1/2" 2x 3/4"
109324001	3/4"	1/2"
109325000	1/2"	3/4"
109326000	1x 1/2" 1x 3/4"	1x 3/4" 1x 3/4"



### WEO Adapter für DN 12,5

für Versionen 10 932 2001 / 4000 / 4001 / 5000 / 6000:

14 830 1208 mit 14 721 0848

	Artikel-Nr.	Multi-X MODULAR Body- und Kupplungseinsätze	An- schluss	Preis
<b>MODULAR Duo DN 12.5</b>				
	<b>10 932 2291</b>	<b>Multi-X Kupplung Duo 12.5, Körper/Gehäuse</b>	1/2"	374.90
	10 932 4934	Montagehalterung inkl. 4x Schrauben und 2x Nutensteine		38.90
	10 565 1908	Kupplungseinsatz - Hydraulik DN12.5	G1/2" IG	99.60
	10 550 1905	Kupplungseinsatz - Druckluft DN12.5	G1/2" IG	98.50
	10 566 1925	Kupplungseinsatz - Edelstahl DN12.5	G1/2" IG	228.00
	10 932 4999	Kupplungseinsatz - Schmiernippelleitung DN12.5	M10 IG	330.20
	10 932 4905	Blindstopfen DN12.5 1/2"	G 1/2" AG	26.20
<b>MODULAR Duo DN 12.5</b>				
	<b>10 932 2292</b>	<b>Multi-X Nippel Duo 12.5, Körper/Gehäuse</b>	1/2"	210.40
	10 932 4934	Montagehalterung inkl. 4x Schrauben und 2x Nutensteine		38.90
	10 564 6908	Nippelersatz - Hydraulik DN12.5	G1/2" IG	122.70
	10 550 5905	Nippelersatz - Druckluft DN12.5	G1/2" IG	51.70
	10 566 6925	Nippelersatz - Edelstahl DN12.5	G1/2" IG	316.20
	10 932 4957	Nippelersatz - Schmiernippelleitung DN12.5	M10 IG	264.20
	10 932 4972	Zentrierbolzenset DN12.5		46.50
	10 932 4906	Blindstopfen DN12.5 1/2"	G 1/2" AG	27.10
<b>MODULAR Quattro DN 12.5</b>				
	<b>10 932 4291</b>	<b>Multi-X Kupplung Quattro 12.5, Körper/Gehäuse</b>	1/2"	413.30
	10 932 4936	Montagehalterung inkl. 4x Schrauben und 2x Nutensteine		40.30
	10 565 1908	Kupplungseinsatz - Hydraulik DN12.5	G1/2" IG	99.60
	10 550 1905	Kupplungseinsatz - Druckluft DN12.5	G1/2" IG	98.50
	10 566 1925	Kupplungseinsatz - Edelstahl DN12.5	G1/2" IG	228.00
	10 932 4999	Kupplungseinsatz - Schmiernippelleitung DN12.5	M10 IG	330.20
	10 932 4905	Blindstopfen DN12.5 1/2"	G 1/2" AG	26.20
	<b>10 932 4292</b>	<b>Multi-X Quattro 12.5, Körper/Gehäuse</b>	1/2"	231.30
	10 932 4936	Montagehalterung inkl. 4x Schrauben und 2x Nutensteine		40.30
	10 564 6908	Nippelersatz - Hydraulik DN12.5	G1/2" IG	122.70
	10 550 5905	Nippelersatz - Druckluft DN12.5	G1/2" IG	51.70
	10 566 6925	Nippelersatz - Edelstahl DN12.5	G1/2" IG	316.20
	10 932 4957	Nippelersatz - Schmiernippelleitung DN12.5	M10 IG	264.20
	10 932 4972	Zentrierbolzenset DN12.5		46.50
	10 932 4906	Blindstopfen DN12.5 1/2"	G 1/2" AG	27.10

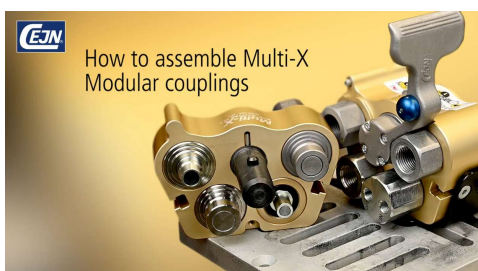

**Video Anleitung Montage Multi-X Modular**  
auf [www.cejn.ch](http://www.cejn.ch) und Youtube CEJN Group

**Verbinden Sie mit der tropffreien Multi-X Modular mit einem einzigen Anschluss mehrere Medien.**

- **Hydrauliköl** - Für anspruchsvolle Hydraulik- und Mobilhydraulikanwendungen
- **Schmiermittel** - Zentralschmierung
- **Wasserhydraulik und Kühlungsanwendungen** – mit EPDM verträglichen Medien, Einsätze in Edelstahl
- **Druckluft** – Geeignet für Druckluftanwendungen
- **mit elektrischer Verbindung erhältlich**



**Konfigurieren Sie Ihre individuelle Multikupplung selbst:**

### 1. Variante auswählen

Wählen Sie eine Variante mit zwei oder vier Anschlüssen die passenden Kupplungs- und Nippel-Ausführung auszuwählen.



### 2. Medium und Verbindungstyp auswählen

Wählen Sie Ihre Anschlüsse aus und kombinieren Sie verschiedene Arten von hydraulischen und - und/oder elektrischen Anschlüssen, die Sie in den ausgewählten Verteiler integrieren möchten.

## Einfache und effiziente Anpassung an Ihre Anforderungen

Die Multi-X Modular basiert auf den Komponenten der Standard-Multi-X-Kupplungen. Das Verbinden und Trennen erfolgt über einen kompakten Hebel, der sich bei der Multi-X GII zum Verbinden von Hydraulikleitungen in Bau-, Abbruch- und Erdbewegungsmaschinen bewährt hat. Mit der modularen Version kann die robuste Kupplung nun für viel mehr Anwendungen und andere Medien eingesetzt werden, einschliesslich Hydrauliköl, Wasser, Druckluft, Schmiermittel und elektrische Anschlüsse.

### Parkstation für Kupplungsseite



- ✓ Gewährleistung der Sauberkeit
- ✓ Zuverlässiger Schutz vor Schmutz
- ✓ Robust und langlebig
- ✓ Einfache Montage

Schutz für Kupplungen in ungekuppeltem Zustand, einfach zu montieren und als Parkstation zu verwenden.

### Parkstation für Nippelseite



- ✓ Gewährleistung der Sauberkeit
- ✓ Zuverlässiger Schutz vor Schmutz
- ✓ Robust und langlebig
- ✓ Einfache Montage

### Elektrostecker für Kupplungsseite



- ✓ Robust und langlebig
- ✓ Einfache Montage
- ✓ 10 / 12-polig (IP68 für 12-polig)
- ✓ 48V; 13 / 16 Ampère

Multi-X lässt sich an der Nippel- sowie Kupplungsseite mit einem Elektrostecker versehen. Sets enthalten alle erforderlichen Komponente sowie Staubschutzkappen.

### Elektrostecker für Nippelseite



- ✓ Robust und langlebig
- ✓ Einfache Montage
- ✓ 10 / 12-polig (IP68 für 12-polig)
- ✓ 48V; 13 / 16 Ampère

Multi-X lässt sich an der Nippel- sowie Kupplungsseite mit einem Elektrostecker versehen. Sets enthalten alle erforderlichen Komponente sowie Staubschutzkappen.

### Hebeleinheit



- ✓ Einfache Montage
- ✓ Robuste Stahl-Hebeleinheit
- ✓ Aus Aluminium

### Zentrierbolzenset



- ✓ Einfache Montage
- ✓ Robuster Zentrierbolzen für Nippelseite

### Staubschutzkappen



- ✓ Gewährleistung der Sauberkeit
- ✓ Einzel bestellbar

Im Lieferumfang enthalten (ausser DUO DN 12.5/19 und DN 25, hier Alu/Parkstation wählen)

### Montagehalterung



- ✓ Robust und langlebig
- ✓ Einfache Montage

Im Lieferumfang der Kupplungsseite ist eine Halterung inkl. 4 Schrauben und Muttern enthalten. Auch für Nippelseite geeignet, Material: Stahl pulverbeschichtet

### Nippel- und Kupplungs-Kit



- ✓ Einfacher Wechsel
- ✓ Austauschbare Kupplungs- und Nippelsätze
- ✓ Stahl mit Zink / Nickel-Beschichtung

### Verriegelungseinheit, Druckknopf-Satz

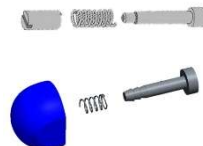

- ✓ Verriegelung zur Sicherung der Hebeleinheit

### Nutensteine



- ✓ Zur Montage der Kupplungs- sowie Nippelseite

### Dichtungen







- ✓ Dichtsätze für Nippelseite
- ✓ Verfügbar als Profilirring oder O-Ring mit Backup-Ring



	Artikel-Nr.	Montagewinkel / Halterung Multi-X Montagewinkel für Kupplungs- / Nippelseite	Kompatibel zu	Information	Preis
	10 932 4963	Duo DN10	Classic	<i>Im Lieferumfang der Multi-X Kupplungsseite ist eine Halterung enthalten, inkl. 4 Schrauben und Muttern.</i>	25.40
	10 932 4965	Quattro DN10	Classic		26.50
	10 932 4973	Duo DN12.5	Classic		32.20
	10 932 4975	Quattro DN12.5 und DN10/12.5	Classic	<i>Die Halterung ist auch für die Nippelseite geeignet.</i>	32.20
	10 932 4985	Quattro DN12.5/19, Duo DN19, Hexa DN10	Classic		34.30
	10 932 4989	Duo DN25	Gen. II		58.20
	10 932 4930	Duo DN 10 GII	Gen. II	<i>Material: Stahl pulverbeschichtet</i>	37.60
	10 932 4932	Quattro DN10 GII	Gen. II		38.90
	10 932 4934	Duo DN12.5 GII	Gen. II		38.90
	10 932 4936	Quattro DN12.5 GII	Gen. II	40.30	
	10 932 4938	Quattro DN12.5/19, Duo DN19, Hexa DN10 GII	Gen. II	40.50	
	10 932 4959	Duo DN12.5/19	Gen. II	42.70	
	<b>Montagewinkel für Kupplungs- / Nippelseite mit Elektrostecker:</b>				
	10 932 4964	Multi- Duo DN10 Elektrostecker	Classic		26.50
	10 932 4966	Multi-X Quattro DN10 Elektrostecker	Classic		30.10
	10 932 4974	Multi-X Duo DN12.5 Elektrostecker	Classic		34.00
	10 932 4976	Multi-X Quattro DN12.5, DN10/12.5 Elektrostecker	Classic		36.50
	10 932 4986	Multi-X Quattro DN12.5/19, Duo DN19, Hexa DN10	Classic		39.80
	10 932 4931	Duo DN10 GII Elektrostecker	Gen. II		41.00
	10 932 4933	Quattro DN10 GII Elektrostecker	Gen. II		43.40
	10 932 4935	Duo DN12.5 GII Elektrostecker	Gen. II		40.10
	10 932 4937	Quattro DN12.5 GII Elektrostecker	Gen. II		40.10
	10 932 4939	Quattro DN12.5/19, Duo DN19, Hexa DN10 GII Elektrostecker	Gen. II		42.20
<b>Staubschutzkappen Multi-X (Soft PVC)</b>					
	<b>Staubschutzkappen Kupplungsseite</b>		GII+Classic	<i>Staubschutzkappen gehören zum Lieferumfang (ausser DUO DN 12.5/19 und DN 25, hier Alu/Parkstation wählen).</i>	
	10 932 1000	Multi-X Duo DN 10			9.90
	10 932 1001	Multi-X Quattro DN 10			10.60
	10 932 1002	Multi-X Duo DN 12.5			8.70
	10 932 1007	Multi-X Quattro DN 10/12.5 und Quattro DN 12.5			9.20
	10 932 1006	Multi-X Hexa DN 10			11.90
	10 932 1008	Multi-X Quattro DN 12.5/19, Multi-X Duo DN 19			11.80
	<b>Staubschutzkappen Nippelseite</b>		GII+Classic		
	10 932 1050	Multi-X Duo DN 10		12.40	
	10 932 1051	Multi-X Quattro DN 10		13.40	
	10 932 1052	Multi-X Duo DN 12.5		8.70	
	10 932 1053	Multi-X Quattro DN 10/12.5 und Quattro DN 12.5		9.50	
	10 932 1055	Multi-X Quattro DN 12.5/19, Multi-X Duo DN 19		12.60	
	10 932 1056	Multi-X Hexa DN 10		12.60	

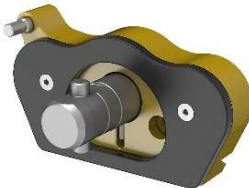

	Artikel-Nr.	Staubschutzkappen Multi-X (Soft PVC)	Kompatibel zu	Information	Preis	
 		<b>Staubschutzkappe Kuppl. Version Elektrostecker</b>		<i>Staubschutzkappen gehören zum Lieferumfang (ausser DUO DN 12.5/19 und DN 25, hier Alu/Parkstation wählen).</i>		
	10 932 1010	Multi-X Duo DN 10			10.70	
	10 932 1012	Multi-X Duo DN 12.5			9.80	
	10 932 1011	Multi-X Quattro DN 10			11.30	
	10 932 1013	Multi-X Quattro DN 10/12.5 und Quattro DN 12.5		<i>Staubschutzkappen können auch einzeln bestellt werden.</i>	10.20	
	10 932 1015	Multi-X Quattro DN 12.5/19, Multi-X Duo DN 19			13.10	
	10 932 1016	Multi-X Hexa DN 10			14.10	
			<b>Staubschutzkappe Nippel Version Elektrostecker</b>			
	10 932 1060	Multi-X Duo DN 10			13.40	
	10 932 1061	Multi-X Duo DN 12.5			14.40	
	10 932 1062	Multi-X Quattro DN 10			9.70	
	10 932 1063	Multi-X Quattro DN 10/12.5 und Quattro DN 12.5			10.70	
	10 932 1065	Multi-X Quattro DN 12.5/19, Multi-X Duo DN 19			13.70	
	10 932 1066	Multi-X Hexa DN 10			14.60	
		<b>Artikel-Nr.</b>	<b>Parkstation / Aluminiumabdeckung Multi-X</b>	<b>Kompatibel zu</b>	<b>Information</b>	<b>Preis</b>
			<b>Kupplungsseite</b>		<i>Schutz für Kupplungen in ungekuppeltem Zustand, einfach zu montieren und als Parkstation zu verwenden.</i>	
10 932 1020		Multi-X Duo 10			149.20	
10 932 1021		Multi-X Duo 12.5			165.40	
10 932 1022		Multi-X Quattro 10			149.20	
10 932 1023		Multi-X Quattro 10/12.5			160.20	
10 932 1025		Multi-X Quattro 12.5/19 und Multi-X Duo 19			206.70	
10 932 1026		Multi-X Hexa 10			253.10	
10 932 1027		Multi-X Duo 12.5/19 (zu 10 932 6000)			224.80	
10 932 1028		Multi-X Duo 25			295.60	
			<b>Nippelseite</b>			
	10 932 1070	Multi-X Duo 10			161.80	
	10 932 1071	Multi-X Duo 12.5			178.00	
	10 932 1072	Multi-X Quattro 10			164.10	
	10 932 1073	Multi-X Quattro 10/12.5			182.10	
	10 932 1074	Multi-X Quattro 12.5			182.10	
	10 932 1075	Multi-X Quattro 12.5/19 und Multi-X Duo 19			255.40	
	10 932 1076	Multi-X Hexa 10			263.80	
	10 932 1077	Multi-X Duo 12.5/19 (zu 10 932 6050)			260.10	
	10 932 1078	Multi-X Duo 25			319.30	
	<b>Artikel-Nr.</b>	<b>Parkstation / Aluminiumabdeckung Multi-X</b>	<b>Kompatibel zu</b>	<b>Information</b>	<b>Preis</b>	
		<b>Elektrosteckersatz zu: (FEM)</b>				
	10 932 0017	Multi-X Duo 25, 12-polig IP68	GII+Classic	Kupplungsseite	271.90	
	10 932 0020	Multi-X Duo 10, 12-polig IP68	GII+Classic	Kupplungsseite	121.40	
	10 932 0021	Multi-X Duo 12.5, 12-polig IP 68	GII+Classic	Kupplungsseite	124.10	
	10 932 0022	Multi-X Duo 25, 12-polig IP 68	GII+Classic	Kupplungsseite	128.10	
	10 932 0023	Multi-X Quattro 10/12.5, 12.5, 12-polig IP 68	GII+Classic	Kupplungsseite	124.30	
	10 932 0025	Multi-X Duo 19, Quattro 12.5/19, Hexa Duo 10,12-pol.	GII+Classic	Kupplungsseite	126.60	
	10 932 0057	Multi-X Duo 25, 12-poliger IP68	GII	Nippelseite	271.90	
	10 932 0060	Multi-X Duo 10, 12.5, 19, Quattro 10, 10/12.5, 12.5, 12.5/19, Hexa Duo 10	GII+Classic	Nippelseite	92.10	







	Artikel-Nr.	Elektrosteckersatz Multi-X	Kompatibel zu	Information	Preis
		<b>Elektrostecker Kupplung</b>		<i>Multi-X lässt sich an der Nippelseite sowie an der Kupplungsseite mit einem Elektrostecker versehen. Sets enthalten alle erforderlichen Komponente sowie Staubschutzkappen und Montageanleitung.</i>	
	10 932 0010	Multi-X Duo 10			90.90
	10 932 0011	Multi-X Duo 12.5			97.70
	10 932 0012	Multi-X Quattro 10			94.70
	10 932 0013	Multi-X Quattro 10/12.5			101.70
	10 932 0015	Multi-X Quattro 12.5/19, Multi-X Duo 19			107.30
	10 932 0016	Multi-X Hexa 10			120.20
		<b>Elektrostecker Nippel</b>			
	10 932 0050	Multi-X Duo 10		64.20	
	10 932 0051	Multi-X Duo 12.5		68.20	
	10 932 0052	Multi-X Quattro 10		68.40	
	10 932 0053	Multi-X Quattro 10/12.5		68.10	
	10 932 0055	Multi-X Quattro 12.5/19, Multi-X Duo 19		68.50	
	10 932 0056	Multi-X Hexa 10		72.20	
		<b>Kupplungs- und Nippelsatz</b>	<b>Kompatibel zu</b>	<b>Information</b>	<b>Preis</b>
		<b>Kupplungssatz</b> , enthält alle erforderlichen Ersatzteile zum Auswechseln des Kupplungseinsatzes			
	10 365 1905	<b>DN10:</b> Duo 10, Quattro 10, Hexa 10	Classic	Weo 1/2"	50.80
	10 365 1906	<b>DN10:</b> Quattro 10/12.5	Classic	Weo 1/2"	76.30
	10 365 1908	<b>DN10:</b> Duo 10, Quattro 10, Quattro 10/12.5, Hexa 10	GII	G 3/8" IG	50.30
	10 365 1909	<b>DN10:</b> Duo 10, Quattro 10, Quattro 10/12.5, Hexa 10	GII	Weo 3/8"	50.80
	10 565 1907	<b>DN12.5:</b> Duo 12.5, Quattro 12.5, 10/12.5, 12.5/19	Classic	Weo 3/4"	102.80
	10 565 1908	<b>DN 12.5:</b> Duo 12.5, Quattro 12.5, 10/12.5, 12.5/19	GII	G 1/2" IG	99.60
	10 565 1909	<b>DN 12.5:</b> Duo 12.5, Quattro 12.5, 10/12.5, 12.5/19	GII	Weo 1/2"	102.80
	10 765 1901	<b>DN 19:</b> Quattro 12.5/19, Duo 19	Classic	Weo 3/4"	153.80
	10 765 1907	<b>DN 19:</b> Quattro 12.5/19, Duo 19	GII	G 3/4" IG	129.70
	10 765 1908	<b>DN 19:</b> Quattro 12.5/19, Duo 19	GII	Weo 3/4"	129.70
	10 065 1903	<b>DN 25:</b> Duo 25	GII+Classic	G 1" BSP	185.40
	10 932 4996	<b>DN 12.5:</b> Trio mit Schmiermittelleitung	Classic	M10	a.Anfr.
			<b>Nippelsatz</b> , enthält je einen Nippel und einen Sicherungsring		
10 364 6904		DN 10, Duo 10, Quattro 10 & 10/12.5, Hexa 10	Classic	Weo 3/8"	77.60
10 364 6908		DN 10, Duo 10, Quattro 10 & 10/12.5, Hexa 10	GII	G 3/8" IG	75.20
10 364 6909		DN 10, Duo 10, Quattro 10 & 10/12.5, Hexa 10	GII	Weo 3/8"	77.60
10 564 6905		DN 12.5, Duo 12.5, Quattro 12.5, 10/12.5 & 12.5/19	Classic	Weo 1/2"	126.60
10 564 6908		DN 12.5, Duo 12.5, Quattro 12.5, 10/12.5 & 12.5/19	GII	G 1/2" IG	122.70
10 564 6909		DN 12.5, Duo 12.5, Quattro 12.5, 10/12.5 & 12.5/19	GII	Weo 1/2"	126.60
10 764 6901		DN 19, Quattro 12.5/19 & Duo 19	Classic	Weo 3/4"	201.50
10 764 6908		DN 19, Quattro 12.5/19 & Duo 19	GII	G 3/4" IG	195.60
10 764 6909		DN 19, Quattro 12.5/19 & Duo 19	GII	Weo 3/4"	201.50
10 064 6903		DN 25, Duo 25	Classic/GII	G 1" BSP	380.00
10 932 4995		DN 12.5, Trio mit Schmiermittelleitung	Classic	M10	auf Anfr.



Artikel-Nr.	Dichtungen zu Nippel Multi-X	Kompatibel zu	Information	Preis
	<b>Dicht-Set</b> , enthält je 1x Profil-Ring oder 1x O-Ring/Stützring zum Auswechseln der vorderen Dichtung am Nippel			
	10 365 4900 NBR, DN 10, 3/8", (Serie 362,364,365,366), 1x Stützring, 1x O-Ring	Classic/GII		3.00
	10 365 4994 1 T-Profildichtung NBR schwarz, 2 Stützringe POM weiss, DN10, 3/8" zu Serie 362,364,365,366	Classic		9.60
	10 565 4900 NBR, DN 12.5, 1/2" zu Serie 562,564,565, 1x Stützring, 1x O-Ring	Classic/GII		2.90
	10 565 4991 PUR, DN 12.5, 1/2", zu Serie 562,564,565,566, 1x Profildichtung	Classic		6.00
	10 665 4991 PUR, DN 16, 5/8", zu Serie 662,664,665,666, 1x Profildichtung	Classic		11.10
	10 765 4993 NBR, DN 19, 3/4", zu Serie 762,764,765, 766, T-Profil, 1x Stützring, 2xO-Ring	Classic/GII		26.30
	10 065 4900 NBR DN 25, 1", zu Serie 065,064, 1x Stützring, 1xO-Ring	Classic/GII		8.20
	<b>Nutenstein-Satz Multi-X</b>	<b>Kompatibel zu</b>	<b>Information</b>	<b>Preis</b>
	10 932 4940 passend zu allen Grössen Multi-X Gen. II	Gen. II		19.10
	10 932 4977 passend zu allen Grössen Multi-X Classic	Classic		64.80
	<b>Hebeleinheit Multi-X</b>	<b>Kompatibel zu</b>	<b>Information</b>	<b>Preis</b>
	10 932 4950 Duo 10, Quattro 10 GII	GII		111.00
	10 932 4951 Duo 12.5, Trio 12.5/Lube, Quattro 10/12.5, Quattro 12.5 GII	GII		117.80
	10 932 4952 Duo 19, Quattro 12.5/19 GII	GII		181.30
	10 932 4953 Hexa 10 GII	GII		163.20
	10 932 4960 Duo DN 10 und Multi-X Quattro DN 10	Classic		91.30
	10 932 4970 Duo DN 12.5 und Multi-X Quattro DN 12.5 und 10/12.5	Classic		88.80
	10 932 4980 Quattro DN 12.5/19 und Multi-X Duo DN 19	Classic		178.00
	10 932 4983 Hexa DN 10	Classic		184.90
	10 932 4978 Duo DN 12.5/19, DN 25	Classic		221.50
	<b>Abdeckkappe, inkl. Montagmaterial</b>	<b>Kompatibel zu</b>	<b>Information</b>	<b>Preis</b>
	10 932 4961 Multi-X Duo DN 10 und Multi-X Quattro DN 10	Classic		24.00
	10 932 4971 Multi-X Duo DN 12.5 und Multi-X Quattro DN 12.5 und 10/12.5	Classic		15.60
	10 932 4981 Multi-X Quattro DN 12.5/19, Duo DN 19, Hexa DN 10	Classic		46.60
	<b>Zentrierbolzen-Set</b>	<b>Kompatibel zu</b>	<b>Information</b>	<b>Preis</b>
	10 932 4954 Duo 19, Duo 12.5/19, Quattro 12.5/19	GII		97.40
	10 932 4955 Hexa 10	GII		97.40
	10 932 4962 Multi-X Duo DN 10 und Multi-X Quattro DN 10	Classic/GII		46.10
	10 932 4972 Multi-X Duo DN 12.5, Multi-X Quattro DN 12.5 und DN 10/12.5	Classic/GII		46.50
	10 932 4982 Multi-X Quattro DN 12.5/19 und Multi-X Duo DN 19	Classic		78.00
	10 932 4984 Multi-X Hexa DN 10	Classic		80.10
	10 932 4997 Multi-X Duo DN 25	Classic/GII		110.00



	Artikel-Nr.	Verriegelungseinheit Parkstation Multi-X	Kompatibel zu	Information	Preis
	10 932 4991	Sicherungsset Parkstation für Nippelseite, Knopf schwarz	Classic/GII		28.20
	Artikel-Nr.	Schlosssatz für Verriegelungseinheit Multi-X	Kompatibel zu	Information	Preis
	10 932 4992	Alle Multi-X Modelle (Kupplungsseite)	Classic/GII		18.10
	Artikel-Nr.	Druckknopfsatz blau für Verriegelungseinheit	Kompatibel zu	Information	Preis
	10 932 4993	Grösse 1 zu Multi-X Duo DN10 & 12.5, Quattro DN 10, DN 10/12.5 und 12.5, (bestehend aus blauem Knopf, Stecker und Feder)	Classic		15.70
	10 932 4994	Grösse 2 zu Multi-X Duo DN 12.5/19, 19 & 25, Multi-X Quattro DN 12.5/19 Multi-X Hexa DN 10 (bestehend aus blauem Knopf, Stecker und Feder)	Classic		20.80
	Artikel-Nr.	Blindstopfen zu Multi-X	Kompatibel zu	Information	Preis
	10 932 4901	Plug kit zu Multi-X Kupplungsseite 1/2"	Classic		a. Anfr.
	10 932 4902	Plug kit zu Multi-X Nippelseite 1/2"	Classic		a. Anfr.
	10 932 4903	Plug Kit zu Multi-X Kupplungsseite 3/8"	Classic		a. Anfr.
	10 932 4904	Plug Kit zu Multi-X Nippelseite 3/8"	Classic		a. Anfr.
	10 932 4905	Plug kit zu Multi-X Kupplungsseite 1/2" Gen. II	GII		26.20
	10 932 4906	Plug kit zu Multi-X Nippelseite 1/2" Gen. II	GII		27.10
	10 932 4907	Plug Kit zu Multi-X Kupplungsseite 3/8" Gen. II	GII		25.90
	10 932 4908	Plug Kit zu Multi-X Nippelseite 3/8" Gen. II	GII		24.00
	Artikel-Nr.	Stecknuss-Satz Spezial zu Multi-X	Kompatibel zu	Information	Preis
	CAG-10 932 9999F	Stecknuss-Satz zu Multi-X, Gr. 23/26/34, Vorderseite flach geschliffen für Wechsel WEO-Einsätze DN 10/12.5/19			252.40

